

# KHIND®

Delivering Happiness



••• Digital Rice Cooker / 电子饭锅 / *Periuk Nasi Digital*

Instruction Manual / 说明指示书 / *Buku Panduan*

### Important / 重要 / *Mustahak*

Please read this manual carefully before operating this product. Keep this manual handy for further reference.  
请在使用此产品前, 详读此说明书。并将之收藏以作日后参考。  
*Sila baca buku panduan ini dengan teliti sebelum menggunakan produk ini. Simpanlah untuk rujukan masa depan.*



## ⚠ Safety Precaution Information

### Safety and Warning Information

1. Carefully read all instructions before using this appliance.
2. Check if the voltage indicated on the appliance corresponds to the local voltage before you connect to the appliance.
3. Do not use this appliance if the cord or plug is damaged, or if this unit is malfunctioned or damaged in any way.
4. This appliance is not intended for use by anyone with reduced physical, sensory or mental capabilities, or lack of experience and knowledge, unless they have been given supervision. Children should be supervised to ensure that they do not play with the appliance.
5. If the supply cord is damaged, it must be replaced by the manufacturer, service agent or similarly qualified persons in order to avoid a hazard.
6. The heating plate's surface is subject to residual heat after use. Do not touch the heated pot of the appliance during operation or immediately after use.
7. This appliance is intended for household use only.
8. Do not immerse the appliance into water or other liquids EXCEPT the inner pot.
9. **WARNING!** Avoid spillage on the power connector.
10. **WARNING!** Misuse of this appliance may cause injury.
11. Beware of hot steam from the appliance during operation when lid is opened. Keep yourself away from the appliance to avoid steam.
12. Always place the rice cooker on flat and stable surface. Do not expose rice cooker to water, humid conditions or heat sources. Do not expose Inner Pot to direct flame.
13. While Inner Pot is not being placed into the rice cooker (when rice cooker is empty) never try to operate the rice cooker.  
Note: Do not place anything in between inner pot and the heating plate to avoid any damages.

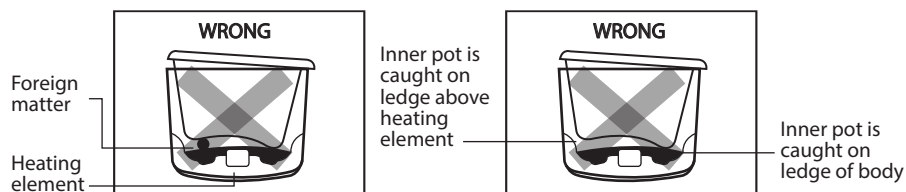

## ⚠ Safety Precaution Information

### Cleaning & Maintenance

1. Always switch off the appliance, unplug and let appliance cool down when the appliance is not in use/before cleaning/before putting on/taking off parts.
2. Use a wet cloth to clean/wipe the outer body. Remove the Inner Pot and the Inner Lid, clean with dishwashing detergent and a soft sponge. Do not use abrasive material or corrosive chemical detergent on the appliance.
3. Do not use wire brush or hard brush to clean, it may scratch and cause damage to the surface.
4. Dry the rice cooker by using a soft cloth.
5. Residues may stick the heating plate of the cooker. Please clean the heating plate with wet cloth in order to maintain its cooking performance.
6. Do not immerse the appliance into water or other liquids.

## Parts Identification

1. Top lid
2. Sealing ring
3. Inner pot
4. Control panel
5. Lid button
6. Inner cover
7. Steam valve
8. Middle ring
9. Base

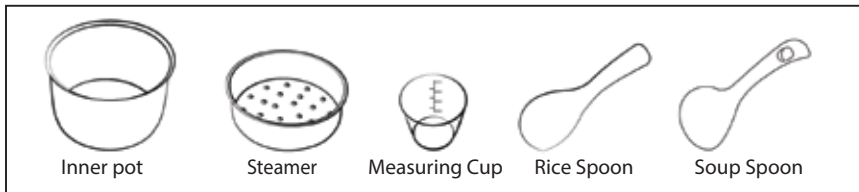
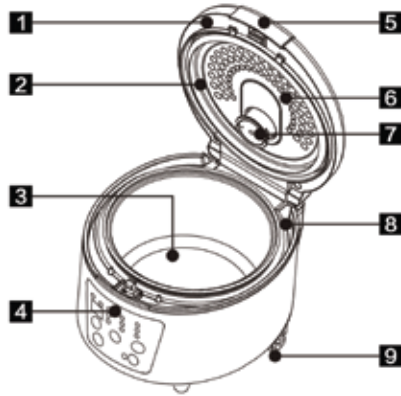

### CONTROL PANEL

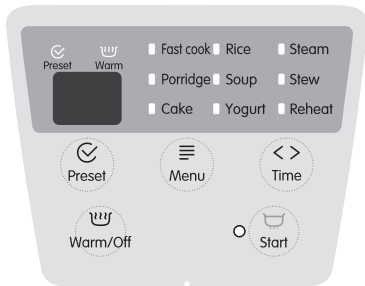

Preset	Keep warm
Fast cook	Yogurt
Porridge	Steam
Cake	Stew
Rice	Reheat
Soup	Preset
Menu	Time
Warm/Off	Start

## Specifications

Model	<b>RCM18</b>
Voltage	220-240V~ 50-60Hz
Power	700W
Capacity	1.8L
Net Weight	3.1kg
Product Dimension (LxWxH)	325 x 275 x 220mm

\*Specifications are subject to change without prior notice.

## How To Use

**Read the instruction manual careful and operate by following the Instruction Manual.**

- Plug in and make sure the voltage of electrical socket is match with this product.
- Please take out all parts, such as ceramic coating inner pot, steam outlet, detachable inner lid to wash before using.
- Please ensure there is no impurities on the bottom of inner pot. User is advised to ensure the inner pot fits closely with the heating plate.
- Please clean the pot with a soft cloth and water. Do not scrub to avoid damage to the pot. Please turn off the power and unplug cord after each use.

### Function

- To select each cooking function on the menu, press the 'Menu' button until your preferred function. To identify, the indicator light flashes on the selected function.

### Preset

- To select the function, press 'Preset'- the rice cooker is ready at preset status. 'Time' is for setting your preferred cooking time.
- Please set cooking time followed by preset time should you wish to adjust the cooking time.
- The preset time is cooking complete time.
- For instance, it is 12pm now and you wish to have dinner at 6pm. Set your timer to 6 hours. Food will be ready by 6pm.

### Keep Warm

- Once cooking is done, the rice cooker turns into 'Keep Warm' status immediately. The keep warm function lasts up to 12 hours, however the recommended time to keep warm your rice is 6 hours to avoid any burned rice on the bottom.

### FUNCTION

Menu	Operation Step	Default Time	Time Adjustment Range	Preset
Fast Cook	Press 'Menu' to 'Fast Cook' > indicator light flashes > select 'Start' > once cooking is completed, cooker switches to 'Keep Warm' status.	--	--	24 hr
Rice	Press 'Menu' to 'Rice' > indicator light flashes > select 'Start' > once cooking is completed, cooker switches to 'Keep Warm' status.	--	--	24 hr
Steam	Press 'Menu' to 'Steam' > indicator light flashes > select 'Start' > once cooking is completed, cooker switches to 'Keep Warm' status.t	18 min	18-90 min	24 hr

## How To Use

Menu	Operation Step	Default Time	Time Adjustment Range	Preset
Porridge	Press 'Menu' to 'Porridge' > indicator light flashes > select 'Start' > once cooking is completed, cooker switches to 'Keep Warm' status.	1 hr	1-4hr	24 hr
Soup	Press 'Menu' to 'Soup' > indicator light flashes > select 'Start' > once cooking is completed, cooker switches to 'Keep Warm' status.	1 hr	1-4hr	24 hr
Stew	Press 'Menu' to 'Stew' > indicator light flashes > select 'Start' > once cooking is completed, cooker switches to 'Keep Warm' status.	2 hr	2-8hr	24 hr
Cake	Press 'Menu' to 'Cake' > indicator light flashes > select 'Start' > once cooking is completed, cooker switches to 'Keep Warm' status.	54 min	--	--
Yogurt	Press 'Menu' to 'Yogurt' > indicator light flashes > select 'Start' > once cooking is completed, cooker switches to 'Keep Warm' status.	8 hr	6-12hr	--
Reheat	Press 'Menu' to 'Reheat' > indicator light flashes > select 'Start' > once reheat is completed, cooker switches to 'Keep Warm' status.	--	--	--

**Cooking table for reference**

Fast cook	Rice	Steam	Porridge	Soup
45 min	50 min	18-90 min	1-4 hr	1-4 hr
Stew	Cake	Yogurt	Reheat	
2-8hr	54 min	6-12 hr	--	

## How To Use

1. Measure and wash the required amount of rice with provided measuring cup.
2. Put washed rice into inner pot with the corresponding amount of fresh water as table below:

Rice (Cup/s)	White Rice water quantity (Cup/s)	*Brown Rice water quantity (Cup/s)
2	2 ½	4
3	3 ½	6
4	4 ½	8
5	5 ½	10
6	6 ½	-
7	7 ½	-
8	8 ½	-
9	9 ½	-
10	10 ½	-

\*Reminder:

- i) For brown rice, the correct amount of water is twice of white rice.
- ii) Recommended amount of rice used is no less than 2 cups of rice.
- iii) User is suggested to soak brown rice for 30 minutes before cooking. Avoid cooking more than 10 cups of brown rice.
- iv) Adjust the amount of water to suit your preference.

## ⚠ 安全注意事项

### 安全和警告信息

1. 在操作本产品之前, 请仔细阅读所有说明。
2. 在连接电源前, 请检查是否本产品所标示的电压是否与当地的电压符合。
3. 如果电源线或插头损坏, 或者本设备出现故障或损坏, 请勿再使用此设备。
4. 此设备不适合这些人使用; 小孩, 体力弱及感官, 精神上有障碍, 缺少经验及知识者; 除非有人监督 或指示如何操作, 并负责操作人的安全。小孩需紧密的监督, 此设备严禁被小孩当玩具玩。
5. 如果电源线损坏, 必须由制造商、代理商或合格技术人员进行更换, 以避免造成危险。
6. 加热板表面在使用后会残留余热。在使用期间或使用后, 请勿触摸此设备的表面和任何高温部件。
7. 本产品仅供家庭使用。请勿将本设备使用于其他用途(除了内锅)。
8. 请勿将此产品浸入水中或其他液体中。
9. 警告! 避免溢出到电源连接器上。
10. 警告! 错误使用此设备可能会造成伤害。
11. 当此设备在操作中, 若要打开锅盖, 请小心热蒸汽从此设备冒出。请保持手和脸远离此设备, 以避免蒸汽烫伤。
12. 烹饪前, 始终将电饭煲放在平坦稳定的表面上。不要将电饭煲暴露在水、潮湿的环境或热源中。请勿将内锅直接放在火炉上加热。
13. 当内锅没有放在电饭锅中时, 切勿开始操作本产品。  
备注: 不可在内锅与导热圈之间摆放任何异物。



## ⚠ 安全注意事项

### 清洗及保养

1. 当没使用电器时, 或清洁前, 或安装或拆卸部件前, 必须关闭此电器, 拔下电源插头, 并让电器冷却。
2. 用湿布清洁机身外壳。取出内锅和内盖, 用洗碗剂或软性清洁剂清洗。请勿使用研磨性材料或腐蚀性化学清洁剂清洁此电器。
3. 请勿使用钢丝刷或硬刷进行清洁, 否则这将会划伤内锅表面。
4. 用软布擦干。
5. 饭粒和其他异物可能会粘在电饭煲的加热板上。这些污渍必须使用柔软的湿布来清洗。这可以提高加热板与电饭煲内锅之间的烹饪性能。
6. 请勿将此电器浸入水或其他液体中。

### 零件名称

1. 顶盖
2. 密封圈
3. 内锅
4. 控制面板
5. 盖按钮
6. 内盖
7. 蒸汽阀
8. 中环
9. 底部

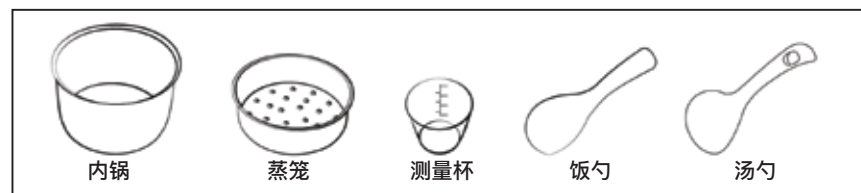
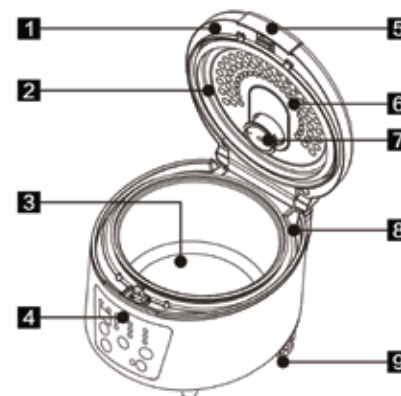

## 零件名称

### 控制面板

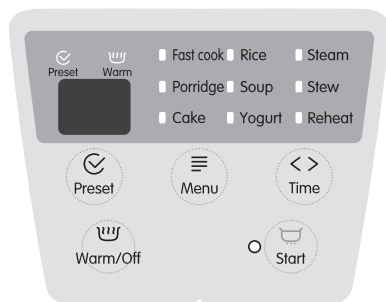

Preset = 预设	Keep warm = 保温
Fast cook = 快速烹饪	Yogurt = 酸奶
Porridge = 粥	Steam = 蒸
Cake = 蛋糕	Stew = 炖
Rice = 米饭	Reheat = 再加热
Soup = 汤	Preset = 预设
Menu = 菜单	Time = 时间
Warm/Off = 保温 / 关	Start = 开始

## 规格

型号	RCM18
电压	220-240V~ 50-60Hz
功率	700W
容量	1.8 公升
净重	3.1 公斤
产品尺寸 (长x宽x高)	325 x 275 x 220毫米

\* 以上的规格有任何的更改, 恕无另行通知。

## 使用方法

请仔细阅读此说明书, 并按照说明书进行操作。

- 插入电源插座并确保电源插座的电压与本产品匹配。
- 使用前, 请取出所有部件, 如陶瓷涂层内锅、蒸汽出口、可拆卸内盖等进行

### 清洗

- 请确保内锅底部没有杂质。建议用户确保内锅与加热板紧密联合。
- 请使用软布和水来清洁内锅。请勿擦洗内锅以避免损坏。每次使用后, 请关掉电源并拔下电源线。

### 功能

- 如要在菜单上选择每个烹饪功能, 请按下“菜单”按钮以选择您想要的功能。指示灯会在所选的功能上闪烁以便识别。

## 使用方法

### 预设

- 欲选择此功能, 请按“Preset”(预设) – 意思电饭煲已准备好处于预设状态。“时间”用于设置您想要的烹饪时间。
- 如要调整烹饪时间, 请先设置烹饪时间, 然后再设置预设时间。
- 预设时间是烹饪完成时间。
- 例如, 现在是中午12点, 你希望在下午6点吃晚饭。将定时器设置为6小时。食物将在下午6点前准备好。

### 保持温暖

- 烹饪完成后, 电饭煲立即变为‘保温’状态。保温功能可持续长达12小时, 但建议保温米饭的时间为6小时, 以避免米饭底部烧焦。

### 保持温暖

菜单	操作步骤	默认时间	时间调整范围	预设
快速烹饪	按“menu”(菜单)到“fast cook”(快速烹饪) > 指示灯闪烁 > 选择“start”(开始) > 一旦烹饪完成, 电饭煲将切换到“保温”状态	--	--	24 小时
米饭	按“menu”(菜单)到“Rice”(米饭) > 指示灯闪烁 > 选择“start”(开始) > 一旦烹饪完成, 电饭煲将切换到“保温”状态	--	--	24 小时
蒸	按“menu”(菜单)到“steam”(蒸) > 指示灯闪烁 > 选择“start”(开始) > 一旦烹饪完成, 电饭煲将切换到“保温”状态	18 分钟	18-90 分钟	24 小时
粥	按“menu”(菜单)到“Porridge”(粥) > 指示灯闪烁 > 选择“start”(开始) > 一旦烹饪完成, 电饭煲将切换到“保温”状态	1 小时	1-4 小时	24 小时
汤	按“menu”(菜单)到“soup”(汤) > 指示灯闪烁 > 选择“start”(开始) > 一旦烹饪完成, 电饭煲将切换到“保温”状态	1 小时	1-4 小时	24 小时
炖	按“menu”(菜单)到“stew”(炖) > 指示灯闪烁 > 选择“start”(开始) > 一旦烹饪完成, 电饭煲将切换到“保温”状态	2 小时	2-8 小时	24 小时
蛋糕	按“menu”(菜单)到“cake”(蛋糕) > 指示灯闪烁 > 选择“start”(开始) > 一旦烹饪完成, 电饭煲将切换到“保温”状态	54 分钟	--	--

## 使用方法

### 保持温暖

菜单	操作步骤	默认时间	时间调整范围	预设
酸奶	按“menu”（菜单）到“yogurt”（酸奶）> 指示灯闪烁 > 选择“start”（开始）> 一旦烹饪完成，电饭煲将切换到“保温”状态	8 小时	6-12 小时	--
再加热	按“menu”（菜单）到“reheat”（再加热）> 指示灯闪烁 > 选择“start”（开始）> 一旦烹饪完成，电饭煲将切换到“保温”状态	--	--	--

### 烹饪时间参考

快速烹饪	米饭	蒸	粥	汤
45 分钟	50 分钟	18-90 分钟	1-4 小时	1-4 小时
炖	蛋糕	酸奶	再加热	
2-8 小时	54 分钟	6-12 小时	--	

1. 用提供的测量杯测量和清洗所需数量的大米。
2. 将洗过的大米放入内锅中，其水量与下表相同：

米 (杯)	白米的水量 (杯)	*糙米的水量 (杯)
2	2 ½	4
3	3 ½	6
4	4 ½	8
5	5 ½	10
6	6 ½	-
7	7 ½	-
8	8 ½	-
9	9 ½	-
10	10 ½	-

#### \*提醒：

- i) 对于糙米，正确的水量是白米的两倍。
- ii) 建议使用的大米量不少于 2 杯大米。
- iii) 建议用户在烹饪前浸泡糙米 30 分钟。避免煮超过 10 杯糙米。
- iv) 根据您的喜好调整水量。

## ⚠️ Maklumat Langkah-langkah Keselamatan

### Maklumat-maklumat Keselamatan dan Amaran

1. Sila baca semua arahan dengan teliti sebelum menggunakan peralatan ini.
2. Pastikan voltan pada perkakas dan pada voltan bekalan utama adalah sepadan.
3. Jangan menggunakan peralatan ini sekiranya wayar atau plag telah rosak, atau jika unit ini tidak berfungsi atau rosak di mana-mana bahagian.
4. Peralatan ini bukan untuk digunakan oleh orang kurang upaya (termasuk kanak-kanak) fizikal, deria atau kemampuan mental, atau kurang pengalaman dan pengetahuan, melainkan mereka dikawalselia atau mendapat tunjuk ajar yang sewajarnya berkaitan penggunaan peralatan ini oleh orang yang bertanggungjawab terhadap keselamatan mereka. Kanak-kanak perlu dikawalselia bagi memastikan mereka tidak bermain dengan peralatan ini.
5. Sekiranya talikod rosak, ia harus diganti oleh pengilang, wakil servis atau orang yang berkelayakan untuk mengelakkan sebarang bahaya.
6. Terdapat haba baki di atas permukaan elemen pemanas selepas digunakan. Jangan sentuh permukaan atau sebarang bahagian peralatan yang panas semasa atau sejurus selepas digunakan sebab is amat panas.
7. Peralatan ini hanya untuk kegunaan di dalam rumah sahaja. Jangan gunakan peralatan ini bagi tujuan lain.
8. Jangan rendamkan peralatan ini ke dalam air atau cecair lain kecuali periuk dalaman.
9. AMARAN! Elakkan tumpahan pada penyambung kuasa.
10. AMARAN! Penyalahgunaan peralatan ini boleh mengakibatkan kecederaan.
11. Berwaspada dengan wap panas yang keluar dari peralatan ini semasa digunakan terutaksnya anda membuka penutupnya. Jauhi tangan dan muka daripada peralatan tersebut bagi mengelakkan wap panas.
12. Sentiasa letakkan pemasak nasi di atas permukaan yang rata dan stabil sebelum memasak. Jangan mendedahkan pemasak nasi kepada air, keadaan lembap atau sumber-sumber haba. Jangan mendedahkan Periuk Dalaman kepada api.
13. Selagi Periuk Dalaman tidak diletakkan ke dalam pemasak nasi, jangan mula mengoperasikan perkakas ini.  
Nota: Jangan letakkan sebarang benda asing di antara Periuk Dalaman dan plat elemen pemanas untuk mengelakkan kerosakan perkakas.

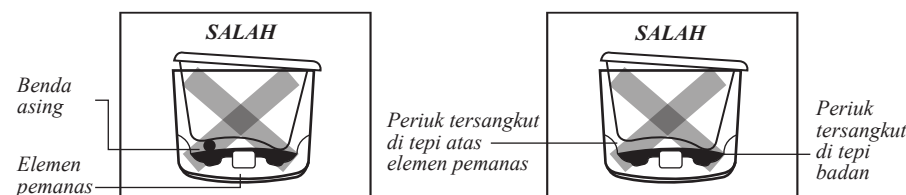

## ! Maklumat Langkah-langkah Keselamatan

### Pembersihan dan Penyelenggaraan

1. Sentiasa matikan suis peralatan, cabutkan plag daripada bekalan utama dan biarkan peralatan tersebut menyejuk apabila tidak digunakan atau sebelum pembersihan, atau sebelum memasang atau menanggal bahagian-bahagiannya.
2. Gunakan kain lembap untuk membersihkan badan luarnya. Keluarkan Periuk Dalam dan Penutup Dalam, bersihkan dengan detergen pencuci pinggan atau ejen pembersih lembut. Jangan menggunakan bahan pelepas atau bahan pencuci kimia yang menghakis untuk membersihkan peralatan.
3. Jangan menggunakan berus dawai atau berus keras untuk pembersihan, ia boleh mencalarakan permukaan.
4. Keringkan dengan kain lembut.
5. Biji-bijian beras dan benda asing lain berkemungkinan melekat pada plat pemanas periuk. Kesan-kesan ini mesti dibersihkan menggunakan kain lembap yang lembut. Dengan demikian, kawasan berhubung yang bersih dan kering di antara plat pemanas dan bahagian bawah Periuk Dalam akan menambah baikkan prestasi memasak.
6. Jangan merendamkan peralatan tersebut ke dalam air atau cecair lain.

### Pengenalan Bahagian

1. Penutup atas
2. Bulatan pengedap
3. Periuk dalaman
4. Panel kawalan
5. Butang penutup
6. Penutup dalaman
7. Injap wap
8. Bulatan tengah
9. Bahagian bawah

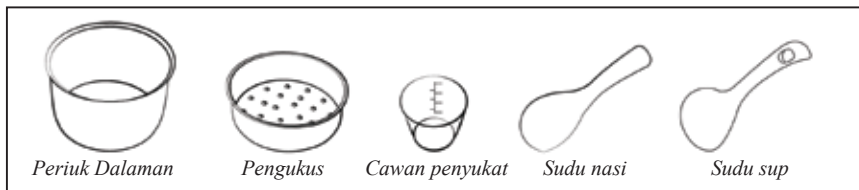
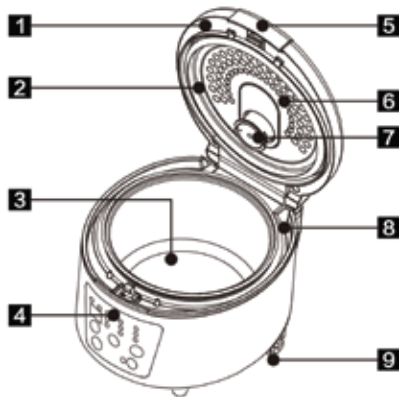

## Pengenalan Bahagian

### Panel kawalan



Preset = Pratetap

Keep warm = Kekal suam

Fast cook = Masak segera

Yogurt = yogurt

Porridge = Bubur

Steam = Kukus

Cake = Kek

Stew = Rebus

Rice = Nasi

Reheat = Panas semula

Soup = Sup

Preset = Pratetap

Menu = Menu

Time = Masa

Warm/Off = Panaskan/Matikan

Start = Mula

### Spesifikasi

Model	RCM18
Voltage	220-240V~ 50-60Hz
Power	700W
Capacity	1.8L
Net Weight	3.1kg
Product Dimension (LxWxH)	325 x 275 x 220mm

\*Specifications are subject to change without prior notice.



## Cara-cara Penggunaan

### Baca manual arahan dengan teliti dan beroperasi mengikut Manual Arahan.

- Pasangkan plag dan pastikan voltan soket elektrik sesuai dengan produk ini.
- Sila keluarkan semua bahagian, seperti periuk dalaman berlapis seramik, saluran-keluar wap, penutup dalaman yang boleh ditanggal untuk dicuci sebelum penggunaan.
- Sila pastikan tiada kekotoran di bahagian bawah periuk dalaman. Pengguna dinasihati untuk memastikan periuk dalaman sesuai dengan plat pemanas.
- Sila bersihkan periuk dengan kain lembut dan air. Jangan menggosok bagi mengelakkan kerosakan pada periuk. Sila matikan kuasa dan cabutkan kabel selepas setiap penggunaan.

### Fungsi

- Untuk memilih setiap fungsi memasak pada menu, tekan butang 'Menu' sehingga fungsi yang anda ingini. Bagi pengenalan pasti, lampu penunjuk akan menyala pada fungsi yang dipilih.

### Pratetap

- Untuk memilih fungsi, tekan 'Preset' (Pratetap) – pemasak nasi akan bersedia pada status pratetap. 'Time' (Masa) adalah untuk menetapkan masa memasak yang anda ingini.
- Sila tetapkan masa memasak diikuti dengan masa pratetap sekiranya anda ingin melaraskan masa memasak.
- Masa pratetap adalah masa selesai memasak.
- For instance, it is 12pm now and you wish to have dinner at 6pm. Set your timer to 6 hours. Food will be ready by 6pm.

### Kekal Suam

- Setelah masakan selesai, pemasak nasi akan berubah status ke 'Keep Warm' (Kekal Suam) dengan segera. Fungsi kekal suam boleh bertahan sehingga 12 jam. Walau bagaimanapun, masa yang disyorkan untuk mengekal suam nasi anda adalah 6 jam bagi mengelakkan nasi hangus di bahagian bawa.

### FUNGSI

Menu	Langkah-langkah operasi	Masa default	Julat penyesuaian masa	Pratetap
Masak Segera	Tekan 'Menu' sehingga 'Fast Cook' > lampu penunjuk berkelip > pilih 'Start' > setelah masakan selesai, pemasak akan beralih ke status 'Keep Warm'.	--	--	24 jam
Nasi	Tekan 'Menu' sehingga 'Rice' > lampu penunjuk berkelip > pilih 'Start' > setelah masakan selesai, pemasak akan beralih ke status 'Keep Warm'.	--	--	24 jam
Kukus	Tekan 'Menu' sehingga 'Steam' > lampu penunjuk berkelip > pilih 'Start' > setelah masakan selesai, pemasak akan beralih ke status 'Keep Warm'.	18 min	18-90 min	24 jam

## Cara-cara Penggunaan

Menu	Langkah-langkah operasi	Masa default	Julat penyesuaian masa	Pratetap
Bubur	Tekan 'Menu' sehingga 'Porridge' > lampu penunjuk berkelip > pilih 'Start' > setelah masakan selesai, pemasak akan beralih ke status 'Keep Warm'.	1 jam	1-4jam	24 jam
Sup	Tekan 'Menu' sehingga 'Soup' > lampu penunjuk berkelip > pilih 'Start' > setelah masakan selesai, pemasak akan beralih ke status 'Keep Warm'.	1 jam	1-4jam	24 jam
Rebus	Tekan 'Menu' sehingga 'Stew' > lampu penunjuk berkelip > pilih 'Start' > setelah masakan selesai, pemasak akan beralih ke status 'Keep Warm'.	2 jam	2-8jam	24 jam
Kek	Tekan 'Menu' sehingga 'Cake' > lampu penunjuk berkelip > pilih 'Start' > setelah masakan selesai, pemasak akan beralih ke status 'Keep Warm'.	54 min	--	--
Yogurt	Tekan 'Menu' sehingga 'Yogurt' > lampu penunjuk berkelip > pilih 'Start' > setelah masakan selesai, pemasak akan beralih ke status 'Keep Warm'.	8 jam	6-12jam	--
Panas Semula	Tekan 'Menu' sehingga 'Reheat' > lampu penunjuk berkelip > pilih 'Start' > setelah pemanasan semula selesai, pemasak akan beralih ke status 'Keep Warm'.	--	--	--

### Jadual rujukan untuk rujukan

Masak segera	Nasi	Kukus	Bubur	Sup
45 min	50 min	18-90 min	1-4 jam	1-4 jam
Rebus	Kek	Yogurt	Panas semula	
2-8 jam	54 min	6-12 jam	--	

## Cara-cara Penggunaan

1. Sukat dan cuci beras yang diperlukan dengan cawan penyukat yang disediakan.
2. Masukkan beras yang telah dicuci ke dalam periuk dalaman dengan jumlah air yang sesuai berdasarkan jadual di bawah:

Beras (Cawan/s)	Kuantiti air Beras Putih (Cawan/s)	*Kuantiti air Beras Perang (Cawan/s)
2	2 ½	4
3	3 ½	6
4	4 ½	8
5	5 ½	10
6	6 ½	-
7	7 ½	-
8	8 ½	-
9	9 ½	-
10	10 ½	-

\*Peringatan:

- i) Untuk beras perang, jumlah air yang sesuai adalah dua kali ganda air beras putih.
- ii) Jumlah penggunaan beras yang disyorkan adalah tidak kurang daripada 2 cawan beras.
- iii) Pengguna dicadangkan untuk merendamkan beras perang selama 30 minit sebelum dimasak. Elakkan memasak melebihi 10 cawan beras perang.
- iv) Selaraskan jumlah air untuk bersesuaian dengan keinginan anda.