

KHIND®

Delivering Happiness



••• Multi Cooker / *Periuk Pelbagai Guna*

Instruction Manual / *Buku Panduan*

Important / *Mustahak*

Please read this manual carefully before operating this product. Keep this manual handy for further reference.
Sila baca buku panduan ini dengan teliti sebelum menggunakan produk ini. Simpanlah untuk rujukan masa depan.



Safety Precaution Information

Safety and Warning Information

DANGER

1. Do not immerse the appliance in water, nor rinse it under the tap.

WARNING

1. Check if the voltage indicated on the appliance corresponds to the local power voltage before you connect it.
2. Only connect the appliance to a grounded power outlet. Always make sure that the plug is inserted firmly into the power outlet.
3. Do not use the appliance if the plug, power cord, deep plate, grill plate, couple plate, steam tray or main body is damaged.
4. If the supply cord is damaged, it must be replaced by the manufacturer, its service agent or similarly qualified persons in order to avoid a hazard.
5. This appliance is not intended for use by persons (including children) with reduced physical, sensory or mental capabilities, or lack of experience and knowledge, unless they have been given supervision of instruction, concerning use of the appliance by a person responsible for their safety. Children should be supervised to ensure that they do not play with the appliance.
6. Keep the appliance and its cord out of reach of children.
7. Do not let the power cord hang over the edge of the table or worktop on which the appliance stands.
8. Make sure the heating plate and the outside of the deep plate/ grill pan/ couple plate/ steam tray are clean and dry before inserting the plug in the power outlet. Impurities and external objects may cause malfunction to product.
9. The heating plate's surface is subject to residual heat after use. Do not touch the surface and any hot parts of the appliance during use or immediately after use. It will be very hot!
10. Do not plug in the appliance with wet hands.
11. The appliance is not intended to be operated by means of an external timer or a separate remote control system.
12. Do not place the deep plate/ grill pan/ couple plate/ steam tray directly over an open fire to cook food.

Safety Precaution Information

13. Do not use the deep plate/ grill pan/ couple plate/ steam tray if it is deformed.
14. The accessible surfaces (its body, cover, pans and cooking plates) may become hot when the appliance is operating. Take extra caution when touching the surfaces.
15. Always wear protective, insulated gloves when inserting or removing any items from the hot plate.
16. Beware of hot steam coming out of the appliance during operation when you open the lid. Keep hands and face away from the appliance to avoid the steam.
17. Do not lift and move the appliance while it is operating.
18. This appliance is intended for household use only. Do not use this appliance other than its intended use.

WARNING: Avoid spillage on the power connector.

WARNING: Misuse of this appliance may cause injury.

Cleaning & Maintenance

1. Always switch off the appliance, unplug from the mains and let the appliance cool down when the appliance is not in use or before cleaning or before putting on or taking off accessories.
2. Do not immerse the appliance into water or other liquids.

After Using

1. After using this product, it is necessary to avoid leaving any residual food material on the pans.
2. It is a must to completely move the outlet of power line away from the body of this product and the socket.
3. Please clean this product with neutral kitchen cleaning liquid.
4. Please do not use any corrosive detergent, scrubbing detergent or gasoline diluent.
5. Please do not use hard objects such as metal turner and knife to rub the surfaces of pans and plates.
6. Please do not place in a dishwasher or drying machine.

⚠ Safety Precaution Information

Product Care

1. Please use a piece of slightly wet rag to wipe the smudges away.
2. Please use soft cloth dipped in neutral detergent to wipe the greasy dirt away.
3. Finally, please use clean and soft towel to wipe moisture away.
4. Please use a brush to remove any food material in the gaps of this product.



Be sure not to directly clean the body of this product with water to avoid electric shock or any fault.

Parts Identification

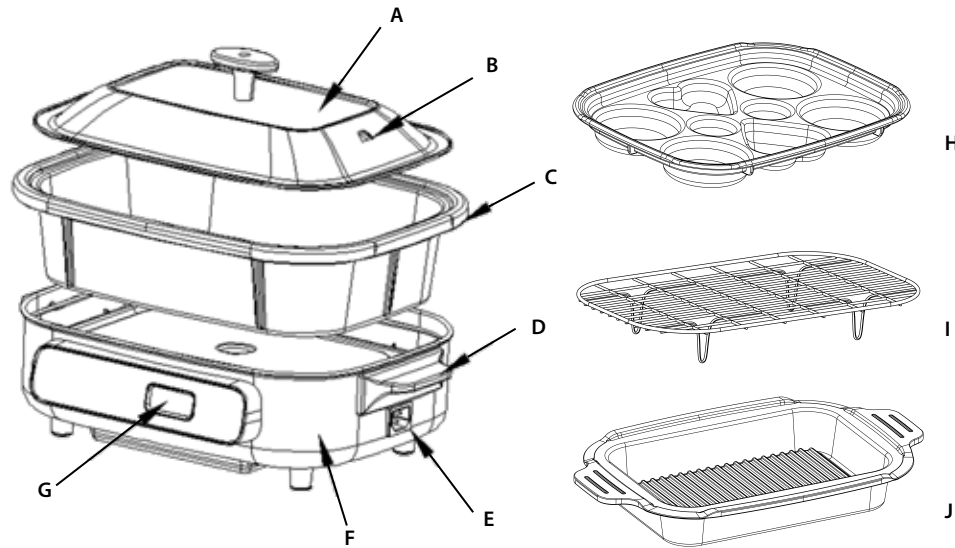

- | | | |
|----------------------|--------------------|----------------|
| A. Cover | E. Power Outlet | I. Steam Tray |
| B. Steam Hole | F. Body of Product | J. Grill Plate |
| C. Deep Plate | G. Display Control | |
| D. Anti-Scald Handle | H. Couple Plate | |

*Pictures are for illustration purpose only.



Specifications

Model	MC400
Voltage	220-240V~ 50/60Hz
Power	1200-1400W
Deep Pan Capacity	4 Litres
Accessories	4L Deep Plate, Couple Plate, Steam Tray, Grill Plate
Net Weight	5.48kg
Product Dimension (LxWxH)	380 x 255 x 165mm

*Specifications are subject to change without prior notice.

Installation Instruction

Preparation Before Operation

1. When using this product for the first time, please thoroughly clean the pans and plate cover by using a piece of soft cleaning sponge and neutral cleaning solution. Let dry completely before using.
2. Place the cooker on flat and stable surface, ensure a minimum of 10cm free space around the cooker.
3. Connect the cooker and plug the power cord to socket.
4. When cooker is connected to power, a 'beep' sound will be prompted. Press  to power on and lights will be up followed by a flashing '----' on the digital screen.
5. Select by pressing on a specific function, cooker will start operating in 5 seconds.
6. To exit current cooking mode, press  key again.

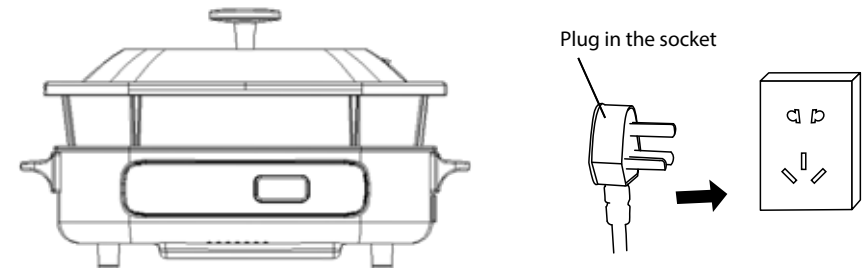



Operating Instruction

The multicooker comes with 6 pre-set functions, each function is set by its default power and time, where you can adjust the time and power to your preference.

Pre-set Function	Time		Power	
	Default	Adjustable Range	Default	Adjustable Range
Hot Pot	2H (120min)	1H-3H	P5	P1-P5
Steam	25 mins	10-40 mins	P5	P1-P5
Grill	15 mins	3-30 mins	P5	P1-P5
Pizza	8 mins	3-15 mins	P5	P1-P5
Cake	6 mins	2-10 mins	P5	P1-P5
Okonomiyaki	6 mins	2-10 mins	P5	P1-P5

How To Use

1. At standby mode, select a function by pressing on the icon on digital panel. The selected function flashes, follow by default Time and Power.
2. Cooker operates in 5 seconds. User may adjust the Power or Time during the cooking process. Power and time range for each function is as shown in table above.
3. To skip the 5 seconds buffer time to cooking, user may press  button to start cooking immediately once a function is selected.
4. To adjust Power/ Time, user may press the Power/ Time button and adjust by using the '+' and '-' button.
5. To stop cooking, press  to exit cooking mode and return to standby mode.
6. You can assemble the following appropriate pans and cooking plates as per your own preferences and different cooking purposes. **Please do not overlay or use the pans and plates simultaneously.**

How To Use

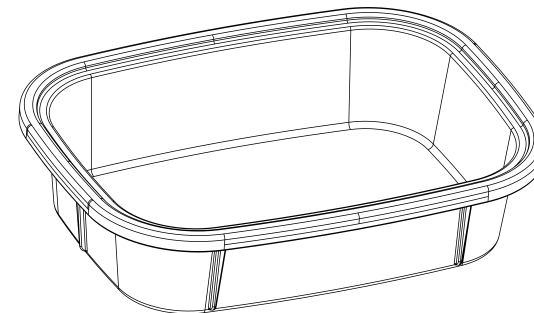

Deep Plate: Stir Fry/ Roast/ Slow Cook/ Steaming/ Hot Pot

1. Place Deep Plate on cooker base and preheat 4-5 minutes.
2. Ensure the water is boiling when adding food to the water.
3. Deep plate is also acting as a base to steam rack for steaming food.
4. Once cooking has completed, press  to switch off and let cool completely before cleaning the pan.

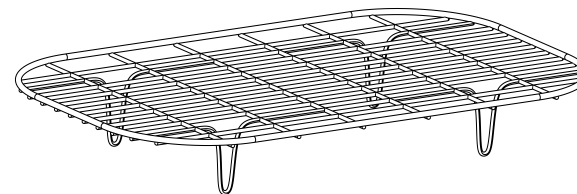

Steam Tray: Steaming Dim Sum, Pau, Poultry and Seafood

1. Place Deep Plate on cooker base, and Steam Tray onto Deep Plate.
2. Add and boil water before steaming food.
3. Place food onto tray and steam when water is boiled. Cover cooker to ensure even steaming.
4. Once cooking has completed, press  to switch off and let cool completely before cleaning the pan.

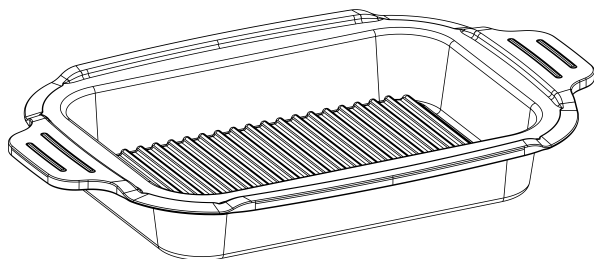

Grill Pan: Steam-grilling makes the healthier grills

1. Place Grill Pan on cooker base and preheat 4-5 minutes.
2. Lay food over the pan and grill until it is cooked. Time can be adjusted according to each food.
3. Add some water over the corner of pan and cover the lid to fasten the cooking process.
4. Once cooking has completed, press  to switch off and let cool completely before cleaning the pan.

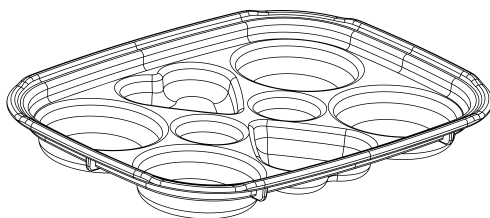

Couple Pan

1. Place Couple Pan on cooker base and preheat 4-5 minutes.
2. Add suitable amount of cooking oil/ butter and place food into plate.
3. Turn switch to 'High' and flip food to cook evenly.
4. Once cooking has completed, press  to switch off and let cool completely before cleaning the pan.

TROUBLESHOOTING

PROBLEM/ PHENOMENON	POSSIBLE CAUSE	SOLUTION
The pans/ plates cannot be heated	Product plug and power plug connected incorrectly.	Please insert the product plug into the product outlet and securely insert the power plug into the power socket.
	Multi outlet dragging socket is used.	Please separately use a power socket of 15A or more.
	The pan or plate slants.	Please ensure the plate or pan is assembled correctly to the heating plate.
	Heating plate is damaged.	Please look for professional engineer to repair it.
It is difficult to cook food thoroughly	Product is not preheated before use.	Please cook only after fully preheating the product.
	Surface of pan or plate is not being cared properly.	ALL plates and pans should be taken care properly.
Product smokes/ sends forth abnormal smell	Food residue sticks on heating plate.	Please eliminate any food/ liquid on heating plate. Please proceed when plate is let cool completely.
	It happens during the first use, rest assured it is normal.	It will disappear as this product is used.
Product creaks when being used	This is caused by the expansion of heating plate however not a fault. You can continue using this product.	
Others	Coating on surface of pans and plates peel off.	It is caused by charring, but the coating peeling off from its surface is harmless to human.

Maklumat Langkah-langkah Keselamatan

Maklumat-maklumat Keselamatan dan Peringatan

BAHAYA

1. Jangan rendamkan peralatan ke dalam air atau membasuh di bawah air.

PERINGATAN

1. Sebelum hidupkan peralatan, periksa jika voltan yang ditunjukkan adalah sama seperti sumber kuasa voltan yang ingin digunakan.
2. Sambungkan peralatan pada soket kuasa bawah sahaja. Pastikan plag dimasukkan dengan betul pada soket kuasa.
3. Jangan gunakan peralatan jika plag, kod kuasa, plat dalam, plat pasangan, dulang stim atau badan utama rosak.
4. Jika kod kuasa telah rosak, ia mesti diganti oleh pengilang, wakil servis atau orang yang berkelayakan untuk mengelakkan sebarang bahaya.
5. Peralatan ini bukan untuk digunakan oleh orang kurang upaya (termasuk kanak-kanak) fizikal, deria atau kemampuan mental, atau kurang pengalaman dan pengetahuan, melainkan mereka dikawalselia atau mendapat tunjuk ajar yang sewajarnya berkaitan penggunaan peralatan ini oleh orang yang bertanggungjawab terhadap keselamatan mereka.
Kanak-kanak perlu dikawalselia bagi memastikan mereka tidak bermain dengan peralatan ini.
6. Jauhkan peralatan dan kabel kuasa dari kanak-kanak.
7. Jangan biarkan kod kuasa tergantung pada bucu meja atau permukaan tinggi lain.
8. Pastikan plat pemanas dan bahagian luar plat dalam/ dulang memanggang/ plat pasangan/ dulang stim telah dibersihkan dan kering sebelum masukkan plag pada soket kuasa. Kotoran dan sebarang objek luar boleh menyebabkan kerosakan pada produk.
9. Permukaan plat pemanas adalah bergantung kepada sisa haba selepas digunakan. Jangan sentuh permukaan plat pemanas atau sebarang bahagian peralatan lain semasa atau selepas digunakan. Ia sangat panas!
10. Jangan masukkan plag peralatan dengan tangan yang basah.
11. Peralatan ini tidak beroperasi menggunakan jangkamasa luaran atau sistem alat kawalan yang berasingan.
12. Jangan letakkan plat dalam/ dulang pemanggang/ Plat pasangan/ dulang stim secara terus pada api yang menyala untuk memasak makanan.

Maklumat Langkah-langkah Keselamatan

13. Jangan gunakan plat dalam/ dulang memanggang/ plat pasangan/ dulang stim jika ada kerosakan atau berlekuk.
14. Bahagian permukaan yang boleh disentuh (badan, penutup, dulang dan plat memasak) akan terasa panas semasa peralatan beroperasi. Berhati-hati apabila menyentuh permukaan tersebut.
15. Sentiasa memakai perlindungan seperti sarung tangan berpenebat semasa masukkan atau mengeluarkan sebarang benda dari plat yang panas.
16. Berwaspada dengan wap panas yang keluar dari peralatan semasa beroperasi apabila membuka penutup. Jauhkan tangan dan muka dari wap panas peralatan.
17. Jangan angkat atau pindahkan peralatan semasa sedang beroperasi.
18. Peralatan ini hanya untuk kegunaan di dalam rumah sahaja. Jangan gunakan peralatan ini bagi tujuan lain.

PERINGATAN: Elakkan tumpahan pada wayar penyambung kuasa.

PERINGATAN: Penyalahgunaan peralatan ini boleh menyebabkan kecederaan.

Pembersihan & Penyelenggaraan

1. Semasa peralatan tidak digunakan atau sebelum membersihkan atau sebelum memasang atau menanggalkan aksesori, sentiasa matikan suis peralatan, tanggalkan plug dari sumber kuasa dan biarkan peralatan menyejuk.
2. Jangan rendamkan peralatan ke dalam air atau sebarang cecair lain.

Selepas Penggunaan

1. Selepas menggunakan produk, pastikan tiada sebarang sisa makanan yang tinggal pada dulang.
2. Pastikan kabel wayar kuasa dialihkan sepenuhnya dari badan produk dan soket.
3. Bersihkan produk dengan cecair pencuci dapur neutral.
4. Jangan gunakan pencuci kasar, ejen penghakis atau pelarut petrol.
5. Jangan gunakan objek keras seperti pemusing logam dan pisau untuk gosok permukaan dulang dan plat.
6. Jangan letakkan peralatan di dalam mesin pencuci pinggan mangkuk atau mesin mengering.

⚠ Maklumat Langkah-langkah Keselamatan

Penjagaan Produk

1. Gunakan sehelai kain basah dan lap untuk menghilangkan kesan melekat.
2. Gunakan kain lembut yang direndam ke dalam pencuci neutral untuk hilangkan kesan minyak.
3. Akhir sekali, gunakan tuala lembut bersih untuk lapkan kesan lembapan.
4. Gunakan berus untuk mencuci keluar kesan makanan yang melekat pada ruangan celah produk.

⚠ Pastikan tidak membersihkan badan produk secara terus dengan air bagi mengelakkan kejutan elektrik atau sebarang perkara yang tidak di ingini.

Pengenalan Bahagian

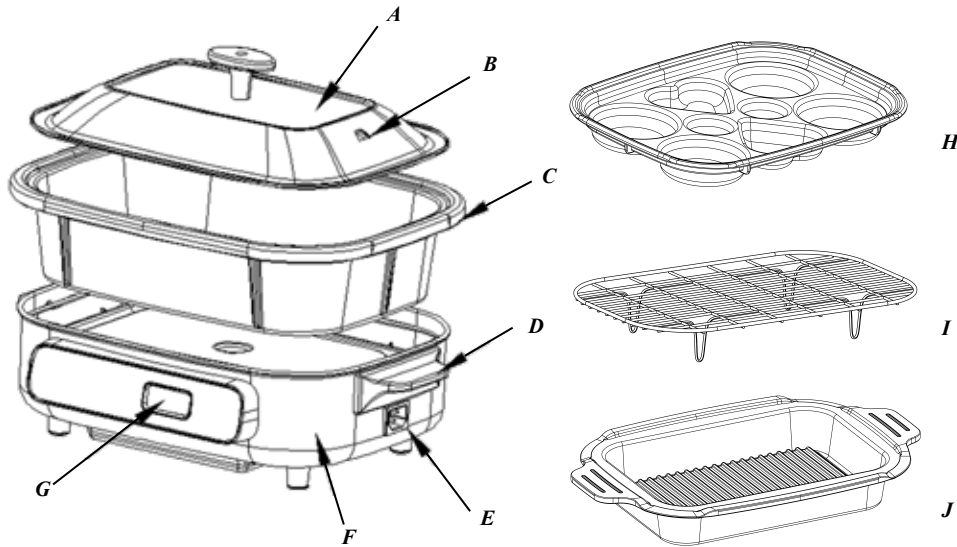

- A. Penutup
B. Lubang Wap
C. Plat Dalam
D. Pemegang Anti-Melecur
E. Soket Kuasa
F. Badan Produk
G. Paparan Kawalan
H. Plat Pasangan
I. Rak Stim
J. Plat Memanggang

*Gambar-gambar adalah bertujuan ilustrasi sahaja.



Spesifikasi

Model	MC400
Voltan	220-240V~ 50/60Hz
Kuasa	1200-1400W
Kapasiti Dulang Dalam	4 Liter
Aksesori	4L Plat Dalam, Plat Pasangan, Dulang Stim, Plat Memanggang
Berat Bersih	5.48kg
Dimensi Produk (LxWxH)	380 x 255 x 165mm

*Spesifikasi adalah subjek yang boleh berubah tanpa sebarang notis.

Langkah-langkah Pemasangan

Persediaan Sebelum Penggunaan

1. Apabila menggunakan produk pada kali pertama, pastikan dulang dan penutup plat dibersihkan dengan betul menggunakan sehelai span pencuci lembut dan cecair pencuci neutral. Biarkan kering sepenuhnya sebelum penggunaan.
2. Letakkan periuk pemasak atas permukaan rata dan stabil, dan pastikan ada 10cm ruang kosong untuk periuk pemasak.
3. Sambungkan periuk pemasak dan kabel plag kuasa pada soket.
4. Apabila periuk pemasak disambungkan pada sumber kuasa, bunyi 'bip' akan kedengaran. Tekan  untuk hidupkan peralatan dan lampu akan menyala dengan berkelip '----' pada skrin digital.
5. Pilih dan tekan fungsi yang diperlukan, periuk pemasak akan mula beroperasi dalam 5 saat.
6. Untuk keluar dari mod masakan yang sedang beroperasi, tekan butang  sekali lagi.

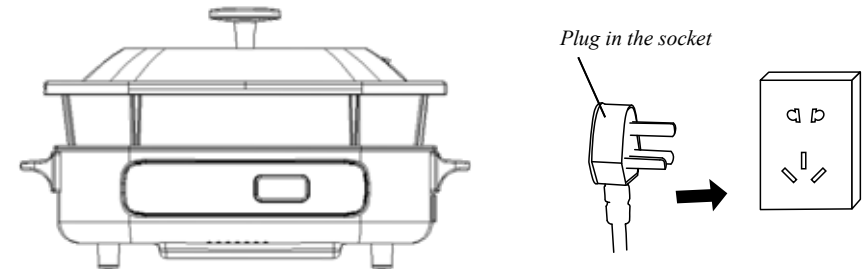



Langkah-langkah Penggunaan

Periuk pelbagai guna tersedia dengan 6 jenis fungsi, setiap fungsi ditetapkan sendiri oleh kuasa dan masa, anda boleh laraskan masa dan kuasa mengikut keperluan sendiri.

Tetapan Fungsi	Masa		Kuasa	
	Tetapan Asal	Kadar yang boleh Dilaraskan	Tetapan Asal	Kadar yang boleh Dilaraskan
Masakkan Panas	2J (120min)	1J-3J	P5	P1-P5
Stim	25 min	10-40 min	P5	P1-P5
Panggang	15 min	3-30 min	P5	P1-P5
Pizza	8 min	3-15 min	P5	P1-P5
Kek	6 min	2-10 min	P5	P1-P5
Okonomiyaki	6 min	2-10 min	P5	P1-P5

Cara-cara Penggunaan

1. Pada mod sedia, pilih fungsi dengan menekan symbol pada paparan digital. Fungsi yang dipilih akan berkelip, diikuti dengan Masa dan Kuasa tetapan asal.
2. Periuk pemasak beroperasi dalam 5 saat. Pengguna boleh laraskan Kuasa atau Masa semasa proses memasak. Kadar kuasa dan masa untuk setiap fungsi telah ditunjukkan dalam jadual atas.
3. Untuk melangkah 5 saat ke depan masa menunggu masakan, pengguna boleh tekan butang  untuk segera mula masakan setelah fungsi dipilih.
4. Untuk melaraskan Kuasa/ Masa, pengguna boleh tekan butang Kuasa/ Masa dan laraskan dengan butang '-' dan '+'.
-
5. Untuk hentikan masakan, tekan  untuk keluar dari mod masakan dan keluar dari mod sedia.
6. Anda boleh pasang dulang dan plat memasak mengikut kesesuaian tersendiri dan perbezaan tujuan masakan. **Jangan biarkan dulang dan plat bertindih serentak.**

Cara-cara Penggunaan

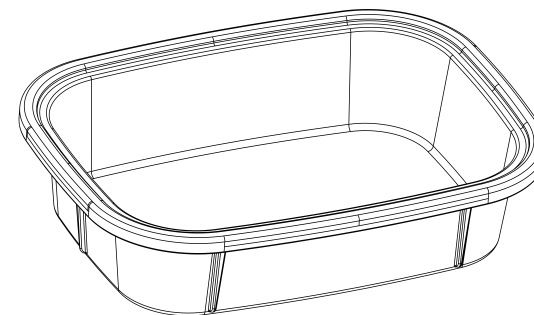

Plat Dalam: Goreng, Panggang/ Masakkan Perlahan/ Stim/ Masakkan Panas

1. Letakkan Plat Dalam ke dalam periuk pemasak dan panaskan selama 4-5 minit.
2. Pastikan air mendidih apabila memasukkan makanan ke dalam air.
3. Plat dalam juga bertindak sebagai tapak rak stim untuk mengukus makanan.
4. Selepas masakan selesai, tekan butang  untuk matikan peralatan dan biarkan ia menyejuk sebelum membersihkan dulang.

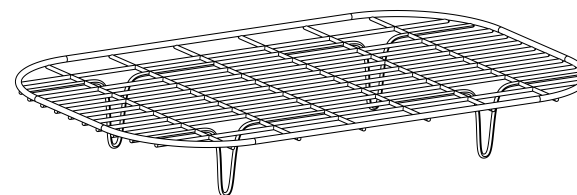

Dulang Stim: Kukus Dim Sum, Pau, Ayam/Itik dan Makanan Laut

1. Letakkan Plat Dalam ke dalam periuk pemasak, dan Dulang Stim di atas Plat Dalam.
2. Tambah air dan biarkan mendidih sebelum mengukus makanan.
3. Letakkan makanan di atas dulang stim apabila air telah mendidih. Tutup periuk pemasak bagi memastikan pengukusan yang sekata.
4. Selepas masakan selesai, tekan butang  untuk matikan peralatan dan biarkan ia menyejuk sebelum membersihkan dulang.

Cara-cara Penggunaan

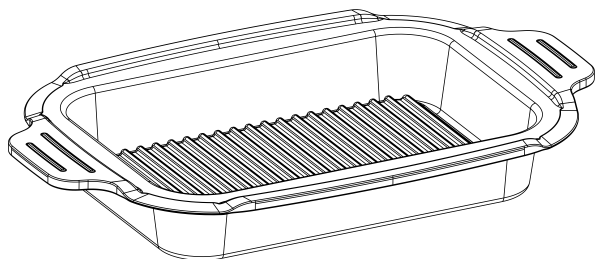

Dulang Memanggang: Stim-panggang menjadikan masakan yang sihat.

1. Letakkan *Dulang Memanggang* ke dalam periuk pemasak dan panaskan selama 4-5 minit.
2. Letakkan makanan atas *dulang* dan panggang sehingga masak. Masa boleh dilaraskan mengikut kesesuaian makanan.
3. Tambah air di hujung *dulang* dan tutup masak untuk process masakan yang lebih cepat.
4. Selepas masak selesai, tekan butang  untuk matikan peralatan dan biarkan ia menyejuk sebelum membersihkan *dulang*.

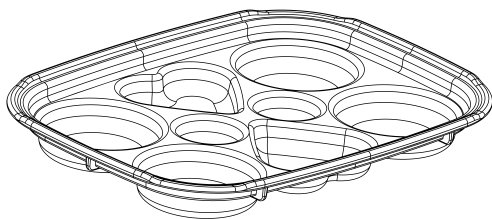

Dulang Pasangan

1. Letakkan *Dulang Pasangan* ke dalam periuk pemasak dan panaskan selama 4-5 minit.
2. Tambahkan minyak masak/ mentega secukupnya dan letakkan makanan ke dalam plat.
3. Larakan suis kepada 'High' dan terbalikkan makanan untuk masak dengan sekata.
4. Selepas masak selesai, tekan butang  untuk matikan peralatan dan biarkan ia menyejuk sebelum membersihkan *dulang*.

Cara-cara Penggunaan

MENGENAL-PASTI MASALAH

MASALAH/ FENOMENA	SEBAB-SEBAB	PENYELESAIAN
<i>Dulang/ plat tidak memanass</i>	<i>Plag produk dan plag kuasa tidak disambung dengan betul.</i>	<i>Masukkan plag produk ke dalam soket produk dan pastikan plag kuasa disambungkan pada soket kuasa dengan betul.</i>
	<i>Terlalu banyak soket pelbagai yang digunakan.</i>	<i>Gunakan soket kuasa 15A atau lebih yang berasingan.</i>
	<i>Dulang atau plat letak tidak rata.</i>	<i>Pastikan plat atau dulang dipasang dengan betul pada plat memanass.</i>
	<i>Plat memanass rosak.</i>	<i>Sila cari jurubaiki profesional untuk membaiki peralatan.</i>
<i>Sukar untuk masak makanan dengan betul dan sekata</i>	<i>Produk tidak dipanaskan dahulu sebelum penggunaan.</i>	<i>Mula masak apabila produk telah dipanaskan dahulu.</i>
	<i>Permukaan dulang atau plat tidak dijaga dengan betul.</i>	<i>SEMUA plat dan dulang perlu dijaga rapi.</i>
<i>Asap produk/ mengeluarkan Bau yang kurang menyenangkan</i>	<i>Sisa makanan yang melekat pada plat memanass.</i>	<i>Buang sisa makanan/ cecair di atas palt memanass. Teruskan mengguna apabila plat sejuk sepenuhnya.</i>
	<i>Berlaku semasa penggunaan pertama, jangan risau ia perkara biasa.</i>	<i>Akan hilang selepas penggunaan produk.</i>
<i>Produk berbunyi derit semasa penggunaan</i>	<i>Ini disebabkan oleh plat memanass mengembang, tetapi bukan satu kerosakan. Anda boleh terus gunakan produk.</i>	
<i>Lain-lain</i>	<i>Lapisan permukaan dulang dan plat tertanggal.</i>	<i>Ini disebabkan oleh pengecasan, tetapi lapisan permukaan yang tertanggal tidak membahayakan manusia.</i>