

model / 型号 **FZ99/ FZ295/**
FZ142/ FZ208/
FZ400

KHIND
Delivering Happiness

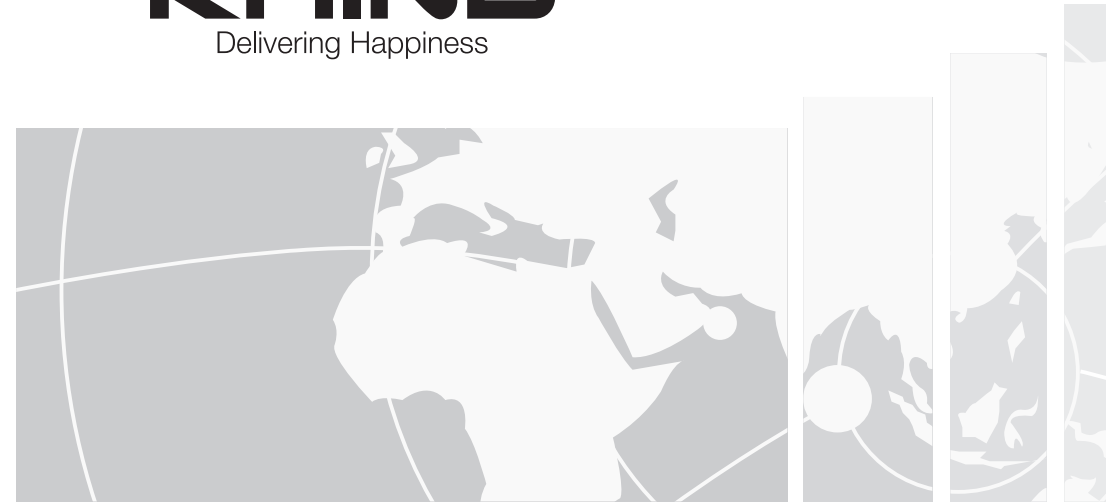

••• Chest Freezer / 冷冻柜 / *Peti Dingin Sejuk*

Instruction Manual / 说明指示书 / *Buku Panduan*

E-Warranty
Registration



@

KHIND[®]

Enjoy hassle-free customer service

1

Scan E-Warranty QR code or go to
<http://www.khind.com.my/e-warranty.html>

2

Fill-up your details, product information &
proof of purchase.



HOTLINE 1800-88-0032

www.khind.com.my

Important / 重要/ Mustahak

Please read this manual carefully before operating this product. Keep this manual handy for further reference.
请在使用此产品前, 详读此说明书。并将之收藏以作日后参考。
Sila baca buku panduan ini dengan teliti sebelum menggunakan produk ini. Simpanlah untuk rujukan masa depan.



This manual is also available online.

P/N: 40-51442-00

Safety Precaution Information

1.1 Safety and warning information

1. This appliance is not intended for use by persons (including children) with reduced physical, sensory or mental capabilities, or lack of experience and knowledge, unless they have been given supervision or instruction concerning use of the appliance by a person responsible for their safety. Children should be supervised to ensure that they do not play with the appliance.
2. If the supply cord is damaged, it must be replaced by the manufacturer, its service agent or similarly qualified persons in order to avoid a hazard.
3. Must use separate, well-earthed and 3 core cable & plug top.
4. Do not squeeze, fold, knot or damage the cord.
5. Keep children away from package and its parts. Danger of suffocation from folding cartons and plastic film.
6. Do not climb, sit, stand or lean on the unit.
7. When repairing or cleaning the appliance, pull out the plug.
8. When pulling out the plug, do not pull cord to avoid cord damage.
9. The appliance should be recycled by appointed institutions. Personal handling may cause danger. Please follow according to local regulations regarding the disposal of the appliance for its flammable blowing gas.
10. This appliance is intended for household used only, do not use outdoors.

DANGER

1. Do not put flammable & explosive material inside (e.g. alcohol, gasoline etc).
Risk of explosion and fire!
2. Do not store bottled or canned drinks (especially carbonated drinks) in the freezer compartment.
Risk of explosion!
3. Do not touch food or metal container in the freezer compartment with wet hands. Do not put frozen food straight from the freezer compartment into your mouth.
Risk of low-temperature burns!
4. Do not store explosive substances such as aerosol cans with a flammable propellant in this aerosol.
The refrigerant isobutane (R600a) is contained within the refrigerant circuit of the appliance, a natural gas with a high level of environmental compatibility which is nevertheless flammable.

WARNING

1. Do not damage the refrigerant circuit. Refrigerant leakage may ignite or cause eye injuries. Wash the eyes at once and see a doctor.
2. Do not use mechanical devices or other means to accelerate the defrosting process, other than those recommended by the manufacturer. (e.g. heaters, electric ice maker, etc.)
Do not use microwave oven, rice cooker and voltage regulator on the top of the appliance.
3. Keep ventilation holes, in the appliance enclosure or in the built-in structure, clear of obstruction.
4. To avoid hazard due to instability of the appliance, it must be fixed in accordance with the instructions.
5. Do not use electrical appliances inside the food storage compartment of the chest freezer.
6. When positioning the appliance, ensure the supply cord is not trapped or damaged.
7. Do not locate multiple portable socket-outlets or portable power supplies at the rear of the appliance.

⚠ Safety Precaution Information

1.2 Reminder Before Use

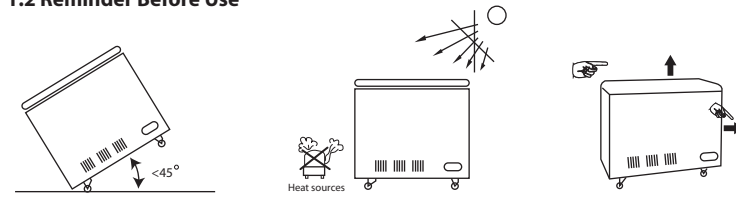

1. Keep as upright as possible during handling, tilt $<45^\circ$, never upside down or horizontally and do not roll unit on an uneven surface at high speed.
2. The freezer should be placed in ventilation area avoiding direct sunlight, heat source and rain. There should be no corrosive gases in surrounding air.
3. Keep stable placing and adjusting the four castors when necessary.
4. All packaging material should be removed. Do not use bottom foam as vibrator proof material.

1.3 Installation

The freezer should be placed on the even floor, preferably in a well ventilated room and as far away as possible from any source heat. Any side of the freezer should be at least 4" (10cm) from the wall so that the warm air from the compressor motor and the mild heat from the cabinet's exterior are all circulate freely.

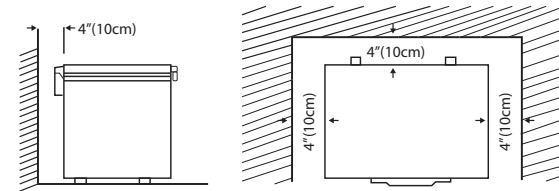

1.4 Electrical Connection

Connect this appliance to the electricity supply using a 13A three pin plug (single receptacle power source)
WARNING - this appliance must be earthed. The wires in this mains lead are colored in accordance with the following code:

Yellow-Green	-	Earth
Blue	-	Neutral
Brown	-	Live

Ensure that all connections are tight and that there are no loose strands or wire left free or insulations on the leads trapped under the terminal in the plug, also that the cord clamp on the plug grips the outer sheath of the cord.

1.5 Daily Usage

- Do not put large amount of food into the unit at one time.
- Let the compressor run for 1-2 hours for the first time.
- Warm food must be cooled down to normal temperature before put into the unit.
- Make sure that there is enough space around the food
- Raw food can be put into the basket provided for freezing at any one time.
- Always cover the frozen food with plastic sheet before putting into the freezer. This prevent difficulty of taking frozen food out later from the freezer.
- Do not keep carbonated, cans drinks / stuffs and bottle inside the freezer.

⚠ Safety Precaution Information

ALERT:

In case of failure in door opening, due to the internal vacuum effect, use a screw driver or any similar shape but **NOT SHARP** item to lift up a portion of the gasket to allow air flowing into the unit then try to open the door again.

1.6 Environmental Protection



This appliance should not be disposed with other household wastes at the end of its working life. In order to prevent any possible harm to the environment or human health from the uncontrolled waste disposal, please separate this from other types of wastes and recycle it responsibly to promote the sustainable reuse of material resources.

Household users should contact either the retailer where purchasing this product from or their local government office for details of where and how they can take this item for environmentally safe recycling.

Business users should contact their supplier and check the terms and conditions of the purchase contract. This product should not be mixed with other commercial wastes for disposal.

1.7 Service

Any Electrical work required to do the servicing of the appliance should be carried out by a qualified electrician or competent person. The product must be serviced by an authorized service center and only genuine spare parts must be used.

1.8 Cleaning & Maintenance

1. Always ensure that the electrical mains is turned off and unplug before cleaning the appliance.
2. Do not open the door frequently and too long to save energy. Opening the door for prolonged period may cause the freezer unable to perform optimum cooling.
3. Do not use chemical, steel, wooden or abrasive cleaners to clean the appliance.
4. Never use sharp instruments to scrape off frost or ice.
5. After cleaning, wipe the appliance until it is completely dry.
6. Use warm water to clean the oil and stains on the door gasket in order to keeps its elasticity.
7. This product should be service by authorised service agent.
8. Under no circumstances should you attempt to repair the appliance by yourself.
9. Repairs carried out by inexperienced persons may cause injury or serious malfunctioning.

Product Information

1. The refrigerating system for this freezer is mainly comprised of fully-closed refrigerating compressor, an interior evaporator, closely compacted, properly processed with a good cooling result, it is convenient for use, quiet and saves electricity.
2. The hard Polyamiester foam (made from spot high-pressured foaming) is used for the thermal insulation which result in good performance and durability.
3. The interior door case is non-poisonous and odourless and formed by easy to clean ABS plastic. It is made of a specially treated embossed aluminium sheet, which result in a generally good clean looking and durable unit.
4. The cabinet and door are made of imported cold-rolled sheets which have been bonderized and electrostatic-painted, is consistent in thickness, corrosion resistant, flexible and scratch resistant.

Penggunaan Harian

Fenomena	Penunjuk lampu merah tidak menyala				
Sebab	Dengan bekalan kuasa			Tanpa bekalan kuasa	
	Fius terbakar	Kelonggaran sambungan antara plag dan soket	Kerosakan kawalan papan litar	Kelonggaran soket penunjuk lampu merah	Mentol lampu merah sudah pecah

Fenomena	Penunjuk lampu hijau tidak menyala			
Sebab	Pemampat sedang beroperasi		Pemampat tidak beroperasi	
	Kelonggaran soket penunjuk lampu hijau	Mentol lampu hijau sudah pecah	Butang kawalan suhu tidak diletakkan pada posisi yang betul	Sambungan longgar

Fenomena	Pemampat beroperasi secara berterusan tanpa berhenti				
Sebab	Suhu dalaman peti dingin terlalu tinggi			Tercapai suhu	
	Lapisan Fros terkumpul pada penyejat	Terlalu kerap membuka pintu peti dingin	Terlalu banyak makanan di dalam perkakas	Sensor suhu pada penyejuk di luar kedudukan	Termostat tidak berfungsi

Fenomena	Peti Dingin terlalu bisung	
Sebab	Peti Dingin tidak diletakkan di permukaan rata.	Pemampat dan kondensor tidak dipasang dengan betul

Penggunaan Harian

5.3 Nyah-fros

1. Proses Nyah-fros perlu dilakukan dari semasa ke semasa. Ia perlu dilakukan apabila fros yang terbentuk di dinding dalam perkakas tidak boleh dikikiskan dan mengganggu kecekapan pembekuan makanan yang disimpan.

Prosedur:

- I. Keluarkan segala makanan, matikan suis dan tanggalkan plag dari bekalan kuasa.
- II. Kikis fros seberapa banyak yang boleh menggunakan pengikis plastik (tidak dibekalkan). Letakkan sebekas air panas ke dalam perkakas untuk mempercepatkan dan memudahkan fros menjadi cair dan selepas itu, keringkan permukaan dalaman perkakas.
- III. Setelah itu, tutup pintu perkakas. Hidupkan suis. Teruskan langkah-langkah seperti maklumat pada OPERASI PENDINGIN BEKU.

AMARAN:

- a. Perkakas tidak boleh dibiarkan dan tidak digunakan untuk tempoh yang lama. Untuk menghentikan penggunaan, matikan punca utama, cuci bahagian dalam dan keringkan sepenuhnya. Buka pintu selama 2-3 hari untuk memastikan ia kering sepenuhnya.
- b. JANGAN menggunakan pengikis logam tajam untuk mengikis lapisan frost
- c. Adalah disyorkan untuk membersihkan peti dingin secara kerap, iaitu setiap 30-45 hari.
- d. JANGAN bilaskan peti dingin dengan air.

5.4 Penyelesaian Masalah

1. Sekiranya terdengar bunyi air mengalir di dalam unit, ini adalah bunyi penyejuk di dalam paip.
2. Jika ada wap air di permukaan unit, sila lap dengan kain kering.
3. Suhu di permukaan kompresor boleh mencapai 70°C~90°C semasa unit beroperasi.
4. Jika anda dapati peti pembeku anda tidak berfungsi. Sila rujuk jadual yang disediakan.

AMARAN:

Jika masalah yang dinyatakan dalam senarai di bawah tidak dapat diselesaikan. Sila hubungi PUSAT PERKHIDMATAN PELANGGAN KHIND, wakil servisnya atau orang yang berkecualan. Jangan sesekali membaiki unit ini dengan sendiri.

Parts identification

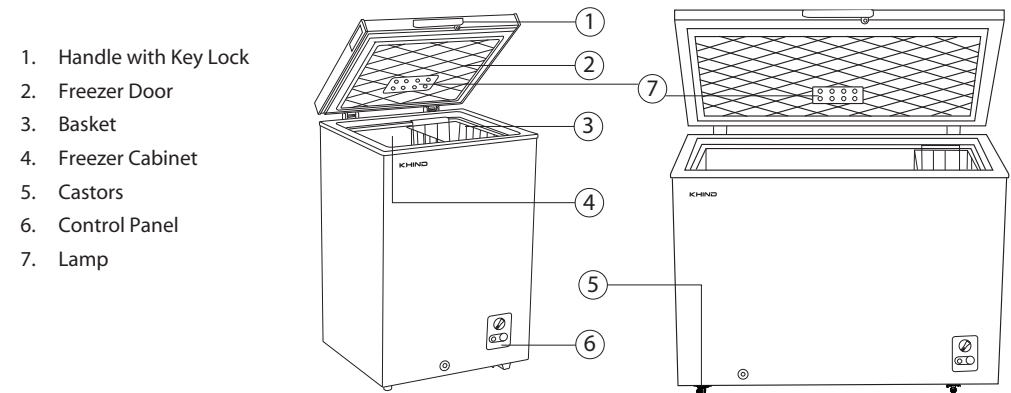

*Pictures are for illustration purpose only.

Specifications

Model	FZ99	FZ295	FZ142	FZ208	FZ400
Voltage	220-240V~ 50Hz		220-240V~ 50Hz		
Rated Power Input (Watt)	140W	180W	150W	165W	230W
Rated Lamp Power Input	3W		3W		
Rated Current (Ampere)	1.2A	1.9A	1.3A	1.5A	1.9A
Net Capacity	96L	295L	137L	206L	397L
Gross Capacity	99L	300L	142L	208L	400L
Refrigerant	R600a/36g	R600a/58g	R600a/48g	R600a/52g	R600a/68g
Compressor :	(1/7) HP		(1/7) HP		
Type-hermetic (HP)	Yes		Yes		
Lamp	Yes		Yes		
Compressor Fan	-		-		
Door Quantity	1	1	1	1	1
Door Lock & Key	Yes		Yes		
Basket Quantity	1	1	1	1	1
Wheel Roller Quantity	Tidak	4	4	4	4
Net Weight	24kg	40kg	26kg	32kg	50kg
Gross Weight	27kg	45kg	30kg	36kg	57kg
Internal Product Dimension (LxWxH)	437 x 360 x 713mm	984 x 465 x 682mm	519 x 422 x 713mm	763 x 412 x 708mm	1234 x 529 x 657mm
External Product Dimension (LxWxH)	553 x 503 x 850mm	1120 x 635 x 858mm	635 x 565 x 850mm	889 x 565 x 850mm	1386 x 716 x 850mm
Box Dimension (LxWxH)	581 x 519 x 890mm	1158 x 658 x 890mm	663 x 581 x 890mm	918 x 581 x 890mm	1424 x 740 x 882mm

*Specifications are subject to change without prior notice.

5.1 Temperature Setting

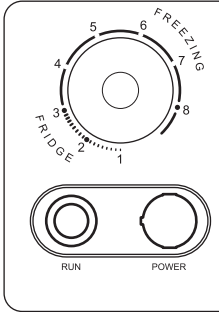
- The temperature of the freezer can be controlled by using the thermostat control knob on the control panel.
 - According to different ambient temperatures, types and quantity of stored foods, proper adjustment of the thermostat control knob can make the interior temperature controlled within an appropriate temperature range.
 - There are 1-8 settings on the control panel. Turning the thermostat control knob in clockwise direction will increase the compressor's operating time, reduce the freezer's downtime, and reduce the interior temperature of the freezer. Turning the thermostat knob in anti-clockwise direction will shorten the compressor's working time, prolong the freezer's downtime, and will increase the interior temperature of the freezer.
- 
- "Run" & "Power" Indicator light are to determine if there is power or not and if the refrigerating system is working.
 - "Power" indicator (Red Light): Red light is ON when power is connected to the freezer
 - "Run" indicator (Green Light): Green light is ON when compressor is running, or is OFF when compressor is not running.
- Alert:**
- The temperature will be affected by:
 - Room temperature
 - How often the door is opened
 - How much food is stored
 - Position of the appliance
 - Please remember each time the lid is opened, cold air escapes and the internal temperature rises. Therefore, never leave the lid open and ensure it is closed immediately after food is put in or removed.
 - DO NOT frequently power ON / OFF the freezer.
 - If there is an electricity cut-off, please wait for 5 minutes before operating the appliance again to avoid damage to the compressor.
 - DO NOT DEEP freeze for a long time for more than 24 hours, it is not good for the refrigerating system. Turn back the knob to the normal cold working condition (position 2 or 3) when the articles are frozen.

5.1 Termostat

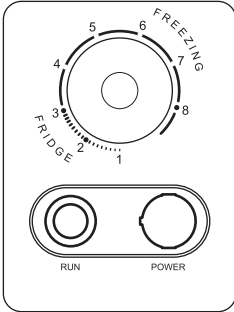
- Suhu pembeku boleh dikawal dengan menggunakan tombol kawalan suhu pada panel kawalan.
 - Mengikut suhu, jenis dan kuantiti makanan yang disimpan, pelarasan tombol kawalan suhu yang tepat dapat menjadikan suhu dalaman perkakas ini dikendalikan dalam lingkungan suhu yang sesuai.
 - Terdapat 1~8 tetapan pada panel kawalan. Memutarakan tombol kawalan termostat mengikut arah jam akan meningkatkan masa operasi pemampat, mengurangkan waktu henti pendingin sejuk, dan mengurangkan suhu dalaman peti dingin sejuk. Putar tombol kawalan suhu ke arah lawan jam akan mengurangkan waktu kerja pemampat, memanjangkan waktu henti peti dingin sejuk, dan akan meningkatkan suhu dalaman peti dingin sejuk.
- 
- Lampu penunjuk "Run" dan "Power" adalah untuk menentukan sama ada bekalan kuasa tersedia dan sistem penyejukan beroperasi.
 - Lampu penunjuk "Power" (merah): Lampu merah akan menyala apabila kuasa elektrik telah dibekalkan ke peti dingin.
 - Lampu penunjuk "Run" (hijau): Lampu hijau akan menyala apabila pemampat berfungsi dan akan terpadam jika sebaliknya.
- Amaran:**
- Suhu akan dipengaruhi oleh:
 - Suhu bilik
 - Berapa kerap pintu dibuka
 - Berapa banyak makanan disimpan
 - Keadaan posisi perkakas
 - Sila ingat setiap kali pintu dibuka udara sejuk dan suhu dalaman meningkat. Oleh itu, jangan biarkan pintu dibuka terlalu lama dan pastikan ia ditutup dengan serta-merta selepas makanan dimasukkan atau dikeluarkan.
 - Jangan kerap menghidup / mematikan perkakas.
 - Sekiranya berlaku kegagalan bekalan kuasa, sila tunggu hingga 5 minit sebelum menghidupkan semula perkakas untuk mengelakkan pemampat dari rosak.
 - JANGAN menetapkan "Cepat Beku" selama lebih dari 24 jam, ini tidak baik untuk sistem penyejukan. Pusingkan tombol ke posisi pembekuan biasa (kedudukan 2 atau 3) apabila makanan dibekukan sepenuhnya.

5.2 Operasi

- Sebelum menggunakan peti pembeku ini, ia terlebih dahulu mestilah dibersihkan dengan air untuk menghilangkan kekotoran di dalamnya. Ini untuk mengelakkan makanan dari tercemar.
 - Selepas membersihkan, hidupkan suis pada peti pembeku dan laraskan termostat pada posisi max, dengan tiada muatan sekurang-kurangnya 1-2 jam. Ini untuk memastikan udara sejuk telah sampai ke suhu yang sesuai untuk pembekuan makanan. Dengan ini, kesegaran dan rasa makanan boleh bertahan lebih lama.
 - Selepas suhu berada dalam keadaan stabil, setkan termostat pada tetapan tertentu mengikut muatan makanan.
- AMARAN:**
- Minyak dari pemampat berkemungkinan telah mengalir ke dalam sistem penyejukan semasa proses pengangkutan. Dirikan unit ini selama sekurang-kurangnya 2 jam bagi memastikan tidak berlaku cekikan pada sistemnya
 - Semasa unit dihidupkan (i.e.: 1-2 jam), JANGAN BIMBANG dengan bahang panas di sekitar permukaan unit. Ini merupakan perkara biasa kerana kedudukan kondensor yang berada di sekitar permukaan dalaman kabinet.

Pengenalan Bahagian

1. Pemegang Dengan Pengunci
2. Pintu Peti Dingin
3. Bakul
4. Kabinet Peti Dingin
5. Roda
6. Panel Kawalan
7. Lampu

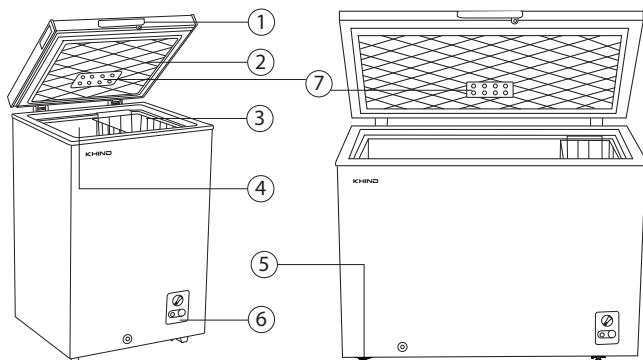

*Gambar adalah untuk tujuan ilustrasi sahaja.

Spesifikasi

Model	FZ99	FZ295	FZ142	FZ208	FZ400
Voltan	220-240V~ 50Hz		220-240V~ 50Hz		
Kadar Input Kuasa	140W	180W	150W	165W	230W
Kadar Kuasa Lampu	3W			3W	
Kadar Arus	1.2A	1.9A	1.3A	1.5A	1.9A
Kapasiti Bersih	96L	295L	137L	206L	397L
Kapasiti Kasar	99L	300L	142L	208L	400L
Penyejuk	R600a/36g	R600a/58g	R600a/48g	R600a/52g	R600a/68g
Kawalan Suhu	(1/7) HP		(1/7) HP		
Lampu	Ada			Ada	
Kipas Pemampat	-		-		
Kuantiti Pintu	1	1	1	1	1
Pemegang Berkunci	Ada		Ada		
Bakul Dingin Beku	1	1	1	1	1
Roda	没有	4	4	4	4
Berat Bersih	24kg	40kg	26kg	32kg	50kg
Berat Kasar	27kg	45kg	30kg	36kg	57kg
Dimensi Produk Dalam (PxLxT)	437 x 360 x 713mm	984 x 465 x 682mm	519 x 422 x 713mm	763 x 412 x 708mm	1234 x 529 x 657mm
Dimensi Produk Luaran (PxLxT)	553 x 503 x 850mm	1120 x 635 x 858mm	635 x 565 x 850mm	889 x 565 x 850mm	1386 x 716 x 850mm
Dimensi Kotak (PxLxT)	581 x 519 x 890mm	1158 x 658 x 890mm	663 x 581 x 890mm	918 x 581 x 890mm	1424 x 740 x 882mm

* Spesifikasi boleh berubah tanpa sebarang notis.

Daily Usage

5.2 Operation

1. Before using the freezer it must be cleaned thoroughly with lukewarm or clean water to remove away dust or dirt at the interior surface of the freezer. This is to avoid contamination of food.
2. After cleaning, switch on the freezer and set the thermostat control knob at max position, without putting any food for at least 1-2 hours. This is to ensure that the cold air in the freezer has reached a suitable temperature for freezing food. As a result, frozen food can preserve its freshness and taste for a longer period.
3. After stabilising the temperature, the thermostat control is set to the appropriate setting according to the food load.

ALERT:

- a. During transportation, the oil in the compressor may have flowed into the refrigerator system. Let the unit stand for at least 2 hours in order to avoid the system from chocking.
- b. During startup (i.e. 1-2 hours), DO NOT BE ALARMED by the heat on the external cabinet. This is normal as the condenser is concealed around the internal surface of the cabinet.

5.3 Defrosting

1. Complete defrosting will in course of time become necessary. This should be carried out if the frost built up cannot be scraped away or if it begins to interfere with frozen food storage.

Procedures:

- I. Take out the frozen food, turn the freezer off at the main supply and leave the lid open.
- II. Scrape away as much frost as possible, thawing of the reminder can be accelerated by placing a bowl of hot water inside the cabinet. As the solid frost loosens, scrape it away with a plastic scraper (not provided) and then wipe over the cabinet and the lid and dry thoroughly.
- III. When the cabinet is completely dry and clean, close the lid, switch on main supply. Proceed as for instruction on "OPERATION OF THE FREEZER".

ALERT:

- a. This appliance should not be left unused for a long period. To stop using the appliance, disconnect the main power, clean the interior & dry it completely. Open the door for 2-3 days to ensure it is dry completely.
- b. Never use sharp metal utensils to shovel off the frosting layers.
- c. It is suggested that the freezer be cleaned periodically, generally clean it every 30-45 days.
- d. Never use water to rinse the freezer.

5.4 Troubleshooting

1. If hearing the sound of water flowing in the unit, this is the refrigerant flowing sound inside the pipe.
2. If there is some dew on the surface of the unit, please wipe with dry cloth.
3. The temperature on the compressor surface can reach about 70°C~90°C during its working time.
4. Should you find that your freezer does not work properly, please refer to the following table.

IMPORTANT:

If the problem stated in the following list cannot be solved, please call **KHIND CUSTOMER SERVICE PERSONNEL**, its service agent or similarly qualified person. Do not attempt to repair the unit by yourself.

Phenomenon	Red Light is OFF				
Possible Reason	With Input Voltage			Without Input Voltage	
	Fuse has blown	Poor connection of plug and socket	Circuit control board failure	The socket of the red indicator light is loose	The red light bulb is broken

Phenomenon	Green Light is OFF			
Possible Reason	Compressor is running		Compressor does not run	
	The socket of the green indicator light is loose	Green light bulb is broken	Temperature control knob are not placed correctly	Loose connection

Phenomenon	Compressor Does Not Stop Running				
Possible Reason	The temperature in the freezer is too high			After reaching desired cooling level	
	Too much frost on the evaporator. Frost thickness level more than 5mm	Too often open the freezer door	Too much food in the freezer	Temperature sensor at evaporator was out of position	Thermostat does not work properly

Phenomenon	Freezer is too noisy	
Possible Reason	Freezer is not placed evenly on the ground	Compressor and condenser are installed incorrectly

AMARAN:

Jika terdapat kesukaran untuk membuka pintu beku ini yang disebabkan oleh tindakbalas vakum dalaman, gunakan pemutar skru atau bentuk yang serupa tetapi TIDAK TAJAM, angkat sedikit gasket untuk pengaliran udara dari luar ke dalam peti. Kemudian, cuba buka pintunya.

1.6 Perlindungan Alam Sekitar

Perkakas ini tidak boleh dilupuskan dengan mudah. Perkakas mengandungi gas yang berbahaya pada persekitaran dan juga kepada kesihatan. Sekiranya perkakas ingin dilupuskan, sila asingkan ia dari bahan-bahan lupusan lain. Hubungi pihak berkuasa tempatan atau institusi-institusi yang dilantik dan mahir dalam mengendalikan pelupusan perkakas ini.

1.7 Perkhidmatan

Sebarang kerja elektrik yang diperlukan untuk melakukan servis perkakas hendaklah dilakukan oleh juruelektrik yang berkelayakan atau orang yang kompeten. Produk mesti diservis oleh pusat servis tetap dan hanya alat ganti asli yang mesti digunakan.

1.8 Pembersihan & Penyelenggaraan

1. Sentiasa pastikan punca utama dimatikan dan cabut plag sebelum membersihkan perkakas.
2. Jangan buka pintu dengan kerap dan terlalu lama untuk menjimatkan tenaga. Membuka pintu untuk tempoh yang berpanjangan boleh menyebabkan peti sejuk beku tidak dapat melakukan penyejukan.
3. Jangan gunakan pembersih kimia, keluli, kayu atau peralatan kasar untuk membersihkan perkakas.
4. Jangan gunakan peralatan yang tajam untuk mengikis fros atau ais.
5. Selepas membersihkan, lap perkakas sehingga kering sepenuhnya.
6. Gunakan air suam untuk menghilangkan minyak dan kekotoran pada pintu gasket untuk mengekalkan keanjalannya.
7. Produk hendaklah diservis oleh agen servis yang bertauliah.
8. Dalam keadaan apa pun, jangan cuba membaiki perkakas sendiri.
9. Pembaikan yang dilakukan oleh orang yang tidak berpengalaman boleh menyebabkan kecederaan atau kerosakan serius.

Maklumat Produk

1. Sistem penyejukan untuk peti pembeku terdiri daripada pemampat, bahagian penyejat yang dipadatkan untuk menghasilkan proses penyejukan yang baik, berfungsi dengan senyap dan menjimatkan elektrik.
2. "Polyaminiester foam" yang keras digunakan untuk menebat suhu supaya is dapat beroperasi dengan baik dan tahan lama.
3. Bahagian permukaan dalam pintu diperkemas dengan plastik ABS yang tidak beracun, tidak berbau dan senang dibersihkan. Permukaan dalam kabinet pula diperbuat daripada lapisan aluminium supaya kelihatan bersih dan tahan lama.
4. Kabinet luar dan pintu pula diperbuat daripada kepingan besi "cold-rolled" yang dicat secara elektrostatik, mempunyai ketebalan yang konsisten, tahan reput, fleksibel dan tahan calar.

1.2 Peringatan Sebelum Menggunakan Perkakas

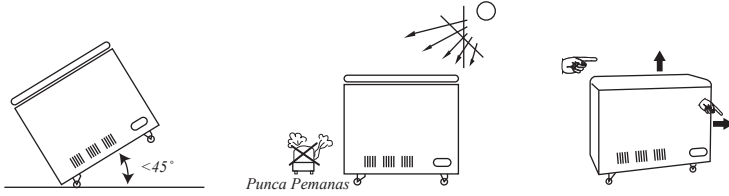

1. Pastikan peti pembeku dalam keadaan tegak atau $<45^\circ$ ketika diangkat. Jangan letakkan peti pembeku itu terbalik atau dibaringkan dan jangan gerakkan peti pembeku ini pada permukaan kasar terlalu laju.
2. Peti pembeku ini tidak boleh didedahkan kepada cahaya matahari, suhu yang tinggi dan hujan. Ia sepatutnya diletakkan di ruang yang luas dan dikelilingi ruang udara.
3. Letakkan peti pembeku ini pada permukaan yang stabil dan ubah kedudukan bila diperlukan.
4. Semua bahan pembungkusan mesti dikeluarkan dan jangan gunakan pelapik foam bawah untuk mengelakkan gegaran.

1.3 Pemasangan

Peti pembeku ini mestilah diletakkan di bilik yang mempunyai pengaliran udara yang baik dan di atas lantai yang rata. Semua bahagian sekurang-kurangnya mestilah 4 inci (10cm) jauh dari mana-mana dinding supaya udara panas dari motor pemampat dan sekitar unit bebas beredar.

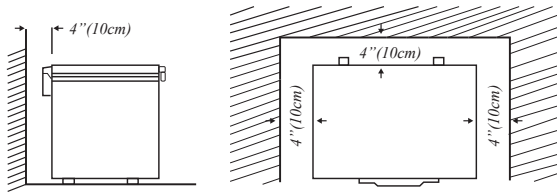

1.4 Sambungan Elektrik

Sambungkan unit ini kepada punca elektrik dengan menggunakan plug 3 pin 13A.

AMARAN - Wayar bumi mestilah disambungkan. Wayar yang berada di punca terbahagi kepada 3 warna mengikut kod tersebut:

Kuning Hijau	-	Wayar Bumi
Biru	-	Wayar Neutral
Coklat	-	Wayar Hidup

Pastikan semua sambungan ketat. Tiada wayar yang dibiarkan bebas dan longgar atau penebat pada petunjuk terperangkap di bawah terminal di palam.

1.5 Penggunaan Harian

- Jangan letakkan terlalu banyak makanan ke dalam unit pada satu masa.
- Biarkan pemampat beroperasi 1-2 jam terlebih dahulu.
- Makanan yang hangat perlu dibiarkan sejuk ke suhu normal sebelum dimasukkan ke dalam unit.
- Pastikan terdapat ruang secukupnya di sekitar makanan.
- Makanan mentah yang perlu dibekukan boleh diletakkan di dalam bakul yang disediakan.
- Selalu tutup makanan dengan plastik sebelum dibekukan agar mudah diambil keluar dari peti pembeku.
- Jangan simpan minuman berkarbonat, makanan dalam tin dan botol kaca ke dalam peti pembeku.

1.1 安全和警告信息

1. 此电器不适合这些人士使用：小孩，体力弱及感官，精神上有障碍，缺少经验及知识者；除非有人监督或指示如何操作，并负责操作人的安全。小孩需紧密地监督，此电器严禁被小孩当玩具玩。
2. 当电源线损坏时，请送往维修中心，所授权的维修中心或由拥有同等技术的人士更换，以免发生危险。
3. 务必使用单独的，带可靠接地线的三芯电源插座及插头。
4. 不要挤压，折叠，打结或损坏电源线。
5. 让儿童远离包装物，折叠的纸箱和塑料薄膜会有导致窒息的危险。
6. 不要攀爬，坐，站立或倚靠在此电器。
7. 维修或清洁时，必须拔下电源插头。
8. 拔下电源插头时，不要直接拉拔电源线，以防电源线损坏。
9. 此冷冻柜应由指定的机构回收。个人处理可能会造成危险。本冷冻柜使用易燃气体，因此弃置时请依据当地法规处理。
10. 此电器仅供一般家庭式使用，不可户外使用。

危险

1. 禁止将易燃易爆物品（如酒精，汽油等）放入冷冻柜内。具有爆炸和火灾的风险。
2. 不要将瓶装或罐装饮料（特别是碳酸饮料）存放在冷冻柜内。具有爆裂的危险。
3. 勿用湿手触摸冷冻柜内的食物或金属容器。避免将冷冻食品直接放入口中。具有低温冻伤的危险。
4. 不要存放爆炸性物品，如装有易燃推进剂气体的喷雾罐等。
本产品的制冷剂回路中含有制冷剂异丁烷（R600a）。这是一种具有高度环境相容性的天然气，但仍然易燃。

警告

1. 禁止损坏制冷管路。制冷剂泄漏可能会点燃或溅入眼睛，造成严重伤害。万一发生此类事件，应立即清洗眼睛并到医院就诊。
2. 除了本公司所建议的方式外，不得使用机械设备或其他方式加速除霜的过程。（例如：加热器，制冰机等）冷冻柜不宜放置和使用微波炉、电饭锅、稳压器等电器装置。
3. 在冷冻柜的外壳或嵌入式结构中，必须保持通风顺畅，并且不得有障碍物。
4. 为了避免因冷冻柜不稳定而造成危险，必须严格按照说明书上的安装指示来固定。
5. 请勿在冷冻柜的食物储藏室内使用电器。
6. 放置本产品时，请确保电源线没有被夹住或损坏。
7. 不可在本产品的背面放置便携式多位插座。

△ 安全注意事项

1.2 使用前提醒

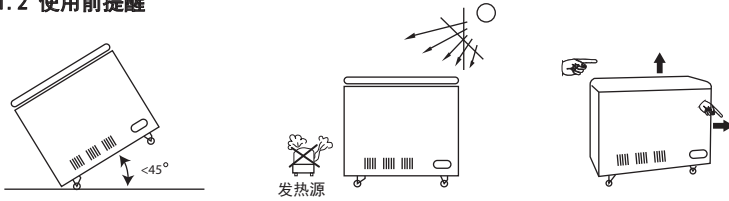

1. 在处理冷冻柜过程中尽可能保持直立，倾斜 $<45^\circ$ ，不要倒置或呈水平方向搬运，不要在不平的表面上高速滚动。
2. 冷冻柜应置放在通风的地方，避免阳光直射，也别靠近热源体和雨水。周围的空气中不应带有腐蚀性气体。
3. 需平稳放置，必要时可调整四个脚轮。
4. 应移除所有的包装材料，不要使用底部的泡沫垫作为防振动的用途。

1.3 安装

冷冻柜应该置放在平坦的地面上，最好放在通风良好的地方，并尽可能远离任何的热源体。冷冻柜的每侧都应距离墙壁至少4寸（10厘米），以便让压缩机电机所排出的暖气以及机体外部的温热感，可以自由循环流动。

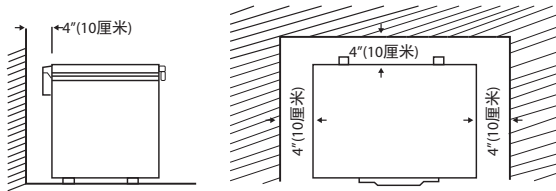

1.4 电气连接

使用13A的三脚插头将本产品连接到电源插座。（使用独立电源插座）。

警告 - 此冷冻柜需连接地线，电源线中的电线可分为3种颜色代码。

黄绿色	-	地线
蓝色	-	中和线
褐色	-	火线

确保所有连接都紧固。导线上没有任何导线松散或绝缘被困在插头上的终端下面。

1.5 存储/使用

- 不要一次性将大量食物放入冷冻柜中。
- 第一次开启，先让压缩机运行1-2小时。
- 温热的食物在放入冷冻柜前，必须冷却至常温。
- 确保食物周围有足够的空间。
- 任何时候都可以将生食放入所提供的冷冻篮子里。
- 食物在放入冷冻柜前，务必用塑料薄膜包裹。这可防止难以从冷冻柜内取出冷冻食材。
- 不要将碳酸饮料放入冷冻柜内。

警示：

如果无法打开顶盖，这是因为内部的真空效应所引发。请使用螺丝刀或任何类似的形状，但绝不能使用尖锐的物品。抬起垫圈的一部分，使空气流入冷冻柜，然后再尝试打开顶盖。

△ Maklumat Langkah-Langkah Keselamatan

1.1 Maklumat-maklumat Keselamatan dan Amaran

1. Perkakas ini bukan untuk digunakan oleh orang (termasuk kanak-kanak) yang kurang upaya fizikal, deria atau kecacatan mental, atau kurang pengalaman dan pengetahuan, melainkan mereka diberi perhatian atau tunjuk ajar berkaitan penggunaan perkakas oleh orang yang bertanggungjawab untuk keselamatan mereka. Kanak-kanak haruslah diperhatikan untuk memastikan mereka tidak bermain dengan perkakas ini.
2. Jika talikod telah rosak, ia mesti diganti oleh pengilang, wakil servis atau orang yang berkelayakan untuk mengelakkan sebarang bahaya.
3. Hanya gunakan secara berasingan plag dengan talikod berteras 3 wayar yang dibumikan.
4. Jangan lipat, pintal, simpul dan rosakkan talikod tersebut.
5. Jauhi kanak-kanak dari bermain dengan bekas-bekas pembungkusan. Bungkusan karton dan plastik boleh mendatangkan bahaya kesesakan nafas kepada mereka.
6. Jangan memanjat, duduk, berdiri atau bersandar pada unit ini.
7. Tanggalkan plag semasa membersihkan atau membaiki perkakas.
8. Jangan tarik talikod semasa menanggalkan plag dari bekalan kuasa.
9. Perkakas ini mengandungi gas mudah terbakar. Sekiranya perkakas ingin dilupuskan, sila hubungi pihak berkuasa tempatan atau institusi-institusi yang telah dilantik yang mahir mengendalikan pelupusan perkakas ini.
10. Perkakas ini hanya untuk kegunaan di rumah sahaja. Jangan gunakan di luar.

BAHAYA

1. Jangan letak sebarang bahan mudah terbakar & meletup(cth: alkohol, minyak petrol dll) ke dalam perkakas. Risiko letupan dan kebakaran!
2. Jangan simpan air botol atau tin (terutama yang berkarbonat) ke dalam ruang dingin beku. Risiko letupan!
3. Jangan sentuh makanan atau bekas makanan logam ketika tangan basah. Jangan masukkan makanan yang telah didinginbekukan terus ke dalam mulut anda. Risiko lecuran sejuk lampau!
4. Jangan simpan bahan letupan seperti tin aerosol dengan bahan mudah terbakar di dalam aerosol ini. Isobutana pendingin (R600a) terkandung dalam rangkaian penyejuk alat, gas asli dengan tahap kesesuaian persekitaran yang tinggi namun tetap mudah terbakar.

AMARAN

1. Jangan rosakkan litar penyejuk pada perkakas. Kebocoran gas penyejuk amat berbahaya pada mata. Basuh mata serta-merta dan segera jumpa doktor.
2. Jangan gunakan peralatan mekanikal tambahan atau yang seumpamanya untuk mempercepatkan proses sejukan melainkan peralatan yang disyorkan oleh pihak pengilang sahaja(cth: pemanas, pembuat ais elektrik dll)
3. Jauhkan bahagian belakang perkakas dari halangan untuk pengudaraan yang baik pada perkakas.
4. Pasangkan perkakas seperti mana arahan untuk mengelakkan bahaya ketidakstabilan pada perkakas.
5. Jangan gunakan peralatan elektrik di dalam ruang penyimpanan makanan untuk peti dingin sejuk.
6. Semasa meletakkan perkakas, pastikan talikod bekalan tidak tersepit atau rosak.
7. Jangan letakkan soket mudah alih pelbagai di bahagian belakang perkakas.

警示：

- 此冷冻柜不应长时间不使用。要停止使用，请断开主电源，清洁内部并且彻底抹干。把门打开2-3天，确保完全干燥。
- 切勿使用锋利的金属餐具铲掉冰霜层。
- 建议定期清洁冷冻柜，通常每30-45天清洁一次。
- 切勿用水冲洗冷冻柜。

5.4 故障排除

- 如果听到冷冻柜中有流水的声音，这是制冷剂在管道内流动的声音。
- 如果冷冻柜表面有露水，请用干布擦拭。
- 压缩机表面的温度在工作时可达约70° C~90° C。
- 如果您发现冷冻柜无法正常工作，请参考以下桌表。

重要事项：

如果无法解决以下列表中所述的问题，请致电客户服务人员，所授权的维修中心或拥有同等技术的人员。不可尝试自行修理本产品。

现象	红灯熄灭				
原因	连接电源			没有连接电源	
	保险丝烧坏	插头及其插座连接不良	电路控制板故障	红色指示灯的插座松动	红色指示灯的灯泡坏了

现象	绿灯熄灭			
原因	压缩机运行		压缩机不运行	
	绿色指示灯的插座松动	绿色指示灯的灯泡坏了	温度控制钮未正确放置	连接松动

现象	压缩机没有停止运行				
原因	冷冻柜内的温度太高			达到温度	
	蒸发器的冰霜太多。冰霜厚度>5毫米	太频繁打开冷冻柜门	盒子里装太多食物	蒸发器的温度传感器的位置不正确	温控器无法正常工作

现象	冷冻柜太吵	
原因	冷冻柜放置不平稳	压缩机和冷凝器安装不正确

1.6 正确处理废弃的冷冻柜



本产品在使用寿命结束时，不可与其它家用废弃物一同丢弃。为了避免随意丢弃废弃物对环境和人体健康造成伤害，请将本产品与其它类型废弃物分开，并彻底做好回收工作，才能推动物质资源的永续再利用。家庭用户应与购入本产品之零售商或当地政府办公室联系，取得环保回收本产品之详细地点与方法。企业用户应与供应商联系，并且检查采购合约的条款与条件。请勿将本产品与其它的商业废弃物混合丢弃。

1.7 维修

维修本产品时所需的任何电气工作均应由合格的电工或同等技术人员执行。本产品必须由授权的维修中心进行维修，并且只能使用原厂部件。

1.8 清洁和保养

- 在清洁冷冻柜之前，务必确保电源已关闭并拔下电源插头。
- 不要经常把顶盖打开，也不要打开太长时间，以节省能源。长时间打开可能会导致冷冻柜无法达到最佳的冷冻状态。
- 请勿使用化学，钢铁，木质或具磨蚀性的清洁剂清洁本产品。
- 切勿使用锋利的工具刮掉霜或冰。
- 清洁后，擦拭冷冻柜直至完全干燥。
- 用温水清洗门垫上的油污和污渍，以保持其弹性。
- 本产品应由所授权的服务代理商进行维修。
- 在任何情况下，您都不应尝试自行维修本产品。
- 由没有经验的人进行维修可能会造成伤害或严重的故障。

产品特征

- 此冷冻柜的制冷系统主要由全封闭制冷压缩机组成，其内部的蒸发器紧密压实，加工精细，冷却效果非常好，使用方便，安静省电。
- 硬质聚氨酯泡沫（由高压发泡制成）用于隔热，具备良好的性能和耐用性。
- 冷冻柜内门无毒无味，由易于清洗的ABS塑料组成。它由经过特殊处理的压花铝板制成，因此具有干净的外观和耐用性。
- 柜体和门采用进口冷轧板制成，经过镀锌和静电喷涂，厚度一致，耐腐蚀，柔韧，耐刮擦。

零件名称

- 带锁的手柄
- 冷冻柜门
- 篮子
- 冷冻柜
- 轮子
- 控制面板
- 灯照

*图片仅供参考。

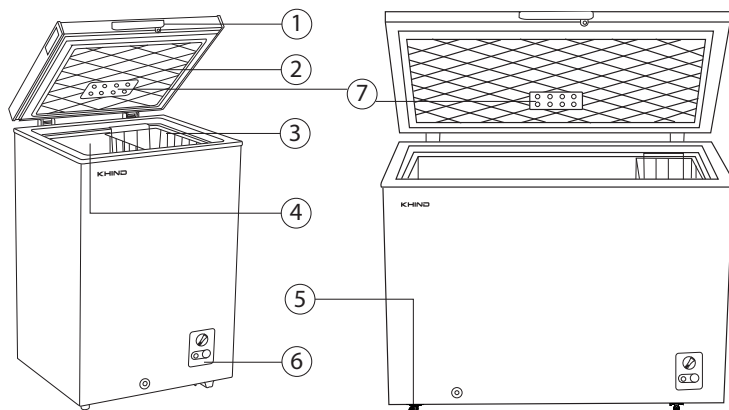

规格

型号	FZ99	FZ295	FZ142	FZ208	FZ400
额定电压	220-240V~50Hz		220-240V~50Hz		
额定功率	140W	180W	150W	165W	230W
额定灯照功率	3W		3W		
额定电流	1.2A	1.9A	1.3A	1.5A	1.9A
净容量	96L	295L	137L	206L	397L
毛容量	99L	300L	142L	208L	400L
制冷剂	R600a/36g	R600a/58g	R600a/48g	R600a/52g	R600a/68g
温度控制	(1/7) HP		(1/7) HP		
灯照	有		有		
压缩机风扇	-		-		
柜门数量	1	1	1	1	1
柜门锁和钥匙	有		有		
冷冻柜篮子	1	1	1	1	1
轮子	没有	4	4	4	4
净重	24kg	40kg	26kg	32kg	50kg
毛重	27kg	45kg	30kg	36kg	57kg
产品内部尺寸(长x宽x高)	437 x 360 x 713mm	984 x 465 x 682mm	519 x 422 x 713mm	763 x 412 x 708mm	1234 x 529 x 657mm
产品外部尺寸(长x宽x高)	553 x 503 x 850mm	1120 x 635 x 858mm	635 x 565 x 850mm	889 x 565 x 850mm	1386 x 716 x 850mm
箱子尺寸(长x宽x高)	581 x 519 x 890mm	1158 x 658 x 890mm	663 x 581 x 890mm	918 x 581 x 890mm	1424 x 740 x 882mm

*以上规格如有任何更改，恕不另行通知。

日常使用

5.1 温度控制钮

1. 冷柜温度可以通过控制面板上的温度控制钮来控制。

- 根据不同的环境温度、储存食物的种类和数量，适当的调节温度控制钮可以使冷冻柜内温度控制在适当的温度范围内。
- 控制面板上有 1~8 档，数字并不代表具体温度。按顺时针方向旋转温度控制钮，压缩机运行时间加长，停机时间减短，冷冻柜内温度会降低。按逆时针方向旋温度控制钮，将使压缩机工作时间减短，停机时间加长，冷冻柜内温度会升高。

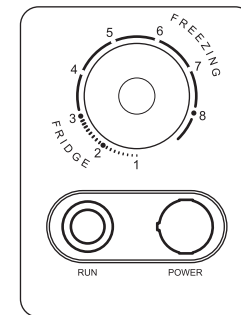

2. “运行”和“电源”指示灯可用来确定是否有电以及制冷系统是否正在操作。

- “电源”指示灯（红灯）：当冷冻柜连接至电源时，红灯将亮起。
- “运行”指示灯（绿灯）：压缩机运行时，绿灯将亮起；压缩机不运行时，绿灯则熄灭。

警示：

- 温度会受到以下影响：
 - 室温
 - 柜门打开的频率
 - 储存食物的份量
 - 冷冻柜的位置
- 请务必记住，每次打开顶盖时，冷空气会逸出柜外而使内部温度升高。因此，确保在放入或取出食物后立即将顶盖关闭，切勿一直开着。
- 不要频繁启动/关闭冷冻柜的电源。
- 如果断电，请等待五分钟后再启动冷冻柜，以免损坏压缩机。
- 不要长时间冷冻超过24个小时，这对制冷系统不利。食物完全冷冻后，将温度控制钮旋转回正常的冷冻工作状态（档位2或3）。

5.2 操作

- 使用冷冻柜前，务必用温水或清水彻底清洗藏在柜内表面的灰尘或污垢，以免食物被污染。
- 清理后，启动冷冻柜并把温控设置在最高档位置，1-2小时之内不要放入任何食物。这是为了确保冷冻柜内的冷空气达到适合冷冻食物的温度。因此，冷冻食品可以更长久地保持其新鲜度和口感。
- 在冷冻柜内的温度稳定后，可根据食物的份量来设置最适合的温度。

警示：

- 在运输过程中，压缩机中的机油可能已流入制冷系统。请让冷冻柜静置至少2个小时，以免系统阻塞。
- 在启动期间（即1-2小时），不要被外部机柜上所散发的热量吓着。此乃正常现象，因为冷凝器隐藏在机柜的内表面周围。

5.3 解冻

- 在冷冻柜运行一段时间后，务必进行彻底解冻的动作。尤其已开始结冰霜，又无法刮掉或者冰霜已开始影响储存在内的冷冻食品，就应该马上进行此动作。
 - 取出冷冻食品，将电源关闭，把冷冻柜的顶盖打开。
 - 尽可能地刮去冰霜，放入一碗热水可以加速解冻。当固体冰霜松动时，用塑料刮刀（不附配）将其刮去，然后将柜子和上盖擦拭干净，并彻底晾干。
 - 当冷冻柜彻底清洁并晾干后，把顶盖关上，打开主电源。按“冷冻柜操作”的说明重新启动。