

model / 型号 **ARF 3000**

KHIND

Delivering Happiness



●●● Air Fryer / 空气电炸锅 / *Penggoreng Elektronik*

Instruction Manual / 说明指示书 / *Buku Panduan*

Important / 重要 / *Mustahak*

Please read this manual carefully before operating this product. Keep this manual handy for future reference.

请在使用此产品前, 详读此说明书, 并将之收藏以作日后参考。

Sila baca buku panduan ini dengan teliti sebelum menggunakan produk ini. Simpanlah untuk rujukan masa depan.



This manual is also available online.

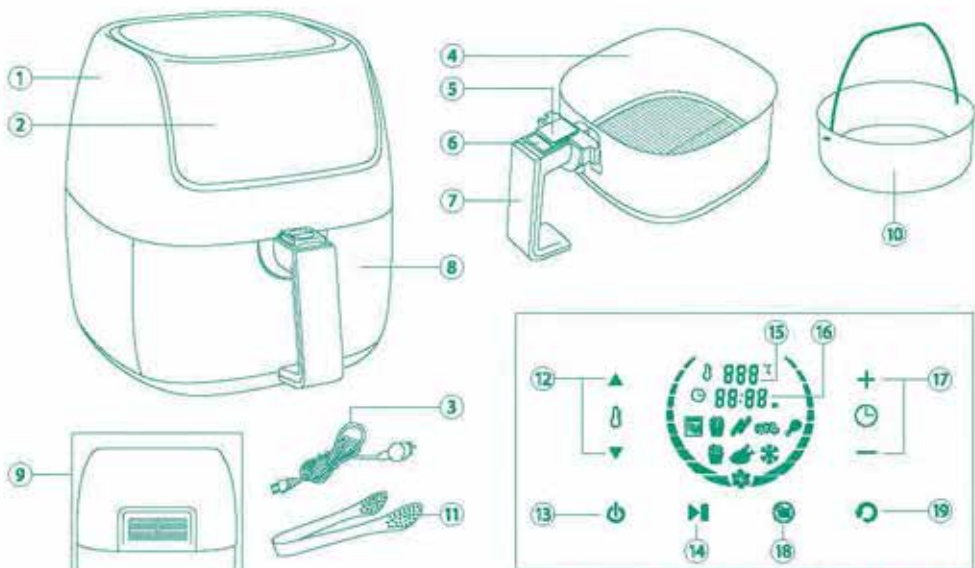

1. Top Housing / 顶部外壳 / Kerangka luar atas
2. Touch Sensor Control Panel / 控制面板轻触传感器 / Sensor Sentuhan Panel Kawalan
3. Power Cord / 电源线 / Talikod Kuasa
4. Frying Basket / 煎炸篮子 / Bekas Menggoreng
5. Frying Basket Release Button Cover / 煎炸篮子释放按钮盖子 / Penutup Butang Pelepas Bekas Menggoreng
6. Frying Basket Release Button / 煎炸篮子释放按钮 / Butang Pelepas Bekas Menggoreng
7. Frying Basket Handle / 煎炸篮子把手 / Pemegang Bekas Menggoreng
8. Frying Basket Compartment / 煎炸篮子隔间 / Bahagian Bekas Menggoreng
9. Exhaust Vent / 出风口 / Saluran Keluar Udara
10. Cake Basket / 蛋糕篮子 / Bekas Kek
11. Tong / 夹子 / Penyepit

Touch Sensor Control Panel / 控制面板轻触传感器 / Sensor Sentuhan Panel Kawalan

12. Temperature Control / 温度操控 / Pengawal Suhu
13. On/Off / 开 / 关 / On/Off
14. Start/Pause / 启动/暂停 / Mula/Henti
15. Temperature Display / 温度显示屏 / Paparan Suhu
16. Time Display / 时间显示屏 / Paparan Masa
17. Time Control / 时间操控 / Pengawal Masa
18. 8 Pre-set Menu Selection / 8种预设菜单选择 / 8 Pilihan Pra-set Menu
19. Reset / 重设 / Set Semula

Specifications / 规格 / Spesifikasi

Model / 型号 / Model	: ARF 3000
Voltage / 电压 / Voltan	: 220-240V~ 50/60Hz
Power / 功率 / Kuasa	: 1200-1400W
Frying Basket Capacity / 煎炸篮子容量 / Kapasiti Bekas Menggoreng	: 3.0 Litres / 公升 / Liter

*Specifications are subject to change without prior notice./以上规格有任何的改变，恕无另行通知。
/Perubahan spesifikasi boleh dilakukan tanpa sebarang notis.

Read this instruction Manual carefully before using the appliance.

使用前请先详读此说明书。

1. Use only high quality sockets as poor connection of plug top to AC mains may damage the appliance or affect its operation.
请使用高品质的插座，因为电源连接不当将导致炸锅损坏或影响其操作。
2. This appliance is for indoor household use only. Commercial use will void warranty.
此炸锅仅供室内家庭式使用。用作商业用途保修将无效。
3. DO NOT MODIFY this appliance. 请勿修改此炸锅。
4. This appliance is not intended for use by persons (including children) with reduced physical, sensory or mental capabilities, or lack of experience and knowledge, unless they have been given supervision or instruction concerning use of the appliance by a person responsible for their safety.
Children should be supervised to ensure that they do not play with the appliance.
此电器不适合这些人士使用；小孩，体力弱及感官，精神上有障碍，缺少经验及知识者；除非有人监督或指示如何操作，并负责操作人的安全。
小孩需紧密的监督，此电器严禁被小孩当玩具玩。
5. Do not leave the appliance unattended when in use. 操作此机时，请勿无人看管。
6. If the power cord is damaged, it must be replaced by the manufacturer, its service agent or similarly qualified persons in order to avoid a hazard.
当电源线损坏时，请送往维修中心，所授权的维修中心或拥有同等技术的人士替换。
7. Do not use this appliance in damp conditions or close to open fire.
请勿在潮湿或靠近明火的地方使用此炸锅。
8. Always place this appliance on a flat and stable surface. 确保此炸锅放置平稳的表面上。
9. Do not operate this appliance on carpets or table cloth as they may obstruct air flow to the inlets and exhaust.
请勿在地毯或桌布上操作此炸锅，它们可能会阻碍空气流入进风口和出风口。
10. Do not touch the appliance's surface during and after cooking. It will be very hot!
煎炸后不要触碰炸锅的表面，因为非常的热。
11. Do not immerse the housing and power cord into water or other liquids.
请勿将炸锅外壳和电源线浸入水里或其它液体里。
12. In event of fire, do not extinguish flames with water. Switch off power, smother flames with a damp cloth.
发生火灾时，请勿用水灭火。应关掉电源，用湿布将火扑灭。
13. This appliance is not intended to be operated by means of an external timer.
额外的定时器不适用于此机。

14. Do not move this appliance with hot food inside.
有热的食物在炸锅里时，不要移动炸锅。
15. Do not fill Frying Basket Compartment with oil or other liquids.
不要在煎炸篮隔间内倒入油或其它液体。
16. Do not place anything on top of this appliance while in operation.
操作时，不要放任何东西在炸锅的顶部。
17. Do not cover Inlet or Exhaust Vent during cooking operations.
操作时，不要遮盖着进风口或出风口。

Cleaning and Maintenance / 清洗及保养

1. Clean the appliance after each use.
每次使用炸锅后需清理干净。
2. The Frying Basket Compartment and Frying Basket consist of non-stick coating. Do not use metal kitchen utensils or abrasive cleaning materials to clean them, as this may damage the non-stick coating.
煎炸篮子隔间和煎炸篮子都有不粘涂层。不要使用金属厨具或具腐蚀性的清洁剂清理炸锅，这将导致不粘涂层损坏。
3. Disconnect from the mains and allow the appliance to cool down before cleaning. (You can cool the appliance faster by removing the Frying Basket Compartment)
清洗前先拔出插头及等待炸锅冷却。（可移出煎炸篮子隔间以缩短冷却时间。）
4. Wipe the outside of the appliance with a moist cloth. Use mild detergent if necessary.
用微湿的软布擦拭炸锅的表面。如有需要，可用温和的清洁剂清理。
5. Clean the Frying Basket Compartment and Frying Basket with hot water, mild detergent and a non-abrasive sponge. You can use a degreasing liquid to remove any remaining dirt.
用热水，温和的清洁剂和海棉来清洗煎炸篮子隔间和煎炸篮子。可使用去除油脂的液体来清除剩余的污迹。
6. Tip: If dirt gets stuck to the Frying Basket, or the bottom of the Frying Basket Compartment, fill the Frying Basket Compartment with hot water and mild detergent. Put the Frying Basket into the Frying Basket Compartment and soak for approximately 10 minutes.
贴士：如果污迹粘在煎炸篮子或煎炸篮子隔间的底部，将热水和温和的清洁剂倒入煎炸篮子隔间。将煎炸篮子放入煎炸篮子隔间，让其浸泡大约10分钟。
7. Clean the inside of the appliance with hot water and a non-abrasive sponge.
用热水和海棉来清洗炸锅内部。
8. Clean the heating element with a cleaning brush to remove any food residues.
用毛刷来清理粘在发热器上的食物残渣。

OPERATION - Prior to the first use / 操作 - 第一次使用前

1. Remove the appliance from the packaging.
首次使用前，将所有的包装材料移除。
2. Clean the appliance thoroughly to remove any manufacturing residues (see "Cleaning and maintenance").
彻底清洗锅具，以去除所有在生产时残留在表面的残余污渍。（见“清洁与保养”章节）

Touch Sensor Control Panel Function / 轻触传感器控制面板功能

The air fryer has a default setting of 180°C and 10 minutes.
空气炸锅的出厂设定为180°C和10分钟。

1. Insert the power cord into the socket and switch on the power supply. A beep sound will be heard & On/Off Touch Sensor appears.
将电源线插入插座，连接电源。在听到一声“哔”后，屏幕上的开/关轻触传感器亮起。
 2. Press-hold the On/Off Touch Sensor for 3 seconds. The digital display will switch on. Default setting is 180°C and 10 minutes.
按住开/关轻触传感器3秒钟。电子显示屏将会开启，厂商设定是180°C和10分钟。
 3. Press the blinking Start/Pause Touch Sensor.
按下闪烁中的启动/暂停轻触传感器。
 4. The air fryer will start operation and the time will start to count down. A beep sound will be heard once the cooking time is over. The display will turn off and the air fryer will enter into standby mode.
空气炸锅将开始操作，时间也将开始倒数计时。一旦所设定的烹饪时间结束，此机将发出“哔”声。显示屏将关闭，空气炸锅进入待机模式。
- If user do not press the Start/Pause Touch Sensor button, the air fryer will switch to its standby mode after approximately 1 minute.
如果用户没按下启动/暂停轻触传感器，空气炸锅在大约1分钟后将切换到待机模式。

FUNCTION - Program Settings / 功能 - 程序设置

The air fryer has a default setting of 180°C and 10 minutes. The time & temperature can be adjusted manually.

空气炸锅的厂商设定为180°C和10分钟。可手动调整时间和温度。

Adjusting temperature: / 温度调整:

1. Insert the power cord into the socket and switch on the power supply. A beep sound will be heard and On/Off Touch Sensor appears.
将电源线插入插座，然后连接电源。在听到一声“哔”后，屏幕上的开/关轻触传感器将亮起。
2. Press-hold the On/Off Touch Sensor for 3 seconds. The digital display will switch on.
按住开/关轻触传感器3秒钟。电子显示屏将会开启。
3. Press the ▲ Temperature Touch Sensor to increase the temperature. The maximum temperature is 200°C.
按下 ▲ 温度轻触传感器以提高温度。最高温度为200°C。



4. Press the ▼ Temperature Touch Sensor to decrease the temperature. The minimum temperature is 60°C.
按下 ▼ 温度轻触传感器可降低温度。最低温度为60°C。



The temperature is adjustable by 5°C interval.

温度可做调整，每次按下间隔5°C。

Adjusting time: / 时间调整:

1. Press the + Time Touch Sensor button to increase the time up to maximum 60 minutes (the display will read 01:00). Press the - Time Touch Sensor button to decrease the time up to minimum 1 minute (the display will read 00:01).
按 + 时间轻触传感器，可将时间增加到最长60分钟（屏幕上将显示01:00）。按 - 时间轻触传感器以减少时间到最短1分钟（屏幕上将显示00:01）。

- The time is adjustable by 1 minute interval.
时间可做调整，每次按下间隔1分钟。

- After the temperature and time setting has been done, press the blinking Start/Pause Touch Sensor. The air fryer will start operation and the time will start to count down. A beep sound will be heard once the cooking time is over. The display will turn off and the air fryer will enter into standby mode.

在完成温度和时间设置后，按下闪烁中的开始/暂停轻触传感器。空气炸锅将开始操作，时间会开始倒计时。一旦设定的烹饪时间结束，将发出一声“哔”。显示屏将关闭，而空气炸锅会进入待机模式。

- If user do not press the Start/Pause Touch Sensor, the air fryer will switch to its standby mode after approximately 1 minute.
如果用户没按下启动/暂停轻触传感器，空气炸锅将在一分钟后，切换到待机模式。
- After the air fryer has started its program, the time and temperature setting can still be adjusted.
空气炸锅开始其程序后，仍然可调整时间和温度设置。

FUNCTION - 8 Auto pre-set programs / 功能 - 8自动预设程序

The air fryer is equipped with 8 auto pre-set programs, to cook a variety of food easily by selecting the right programs.

空气炸锅配有8个自动预设程序，通过选择正确的程序，可轻松地烹饪各种各样的食物。

- Insert the power cord into the socket and switch on the power supply. A beep sound will be heard & On/Off Touch Sensor appears.
将电源线插入插座，然后连接电源。在听到一声“哔”后，屏幕上的开/关轻触传感器将亮起。
- Press-hold the On/Off Touch Sensor for 3 seconds. The digital display will switch on.
按住开/关轻触传感器3秒钟。电子显示屏将会开启。
- Press the Menu Selection Touch Sensor. Icon of the first program with pre-set temperature and time will appear in the display. Press the Menu Selection Touch Sensor again to select next program.
按下菜单轻触传感器。屏幕上将显示第一个预设程序的温度和时间图标。再次按下菜单轻触传感器可选择下一个程序。



- Press the blinking Start/Pause Touch Sensor when done selecting the program. The air fryer will start operation and the time will start to count down.
完成程序选择后，按下闪烁中的启动/暂停轻触传感器。空气炸锅会开始操作，时间将开始倒计时。

8 Auto pre-set programs: / 8个自动预设程序:

	Program 1 程序1	Preheat 预热	190°C 190摄氏度	3min 3分钟
	Program 2 程序2	Frozen Fries 冷冻薯条	200°C 200摄氏度	12min 12分钟
	Program 3 程序3	Frozen Cheesesticks 冷冻奶酪棒	160°C 160摄氏度	10min 10分钟
	Program 4 程序4	Frozen Nuggets 冷冻炸鸡块	180°C 180摄氏度	15min 15分钟
	Program 5 程序5	Frozen Chicken Wings 冷冻鸡翅	180°C 180摄氏度	20min 20分钟
	Program 6 程序6	Fresh Homemade Fries 新鲜自制薯条	200°C 200摄氏度	25min 25分钟
	Program 7 程序7	Fresh Homemade Fried Chicken 新鲜自制炸鸡	200°C 200摄氏度	38min 38分钟
	Program 8 程序8	Defrost 解冻	60°C 60摄氏度	5min 5分钟

- If user do not press the Start/Pause Touch Sensor, the air fryer will switch to its standby mode after approximately 1 minute.
如果用户没按下启动/暂停轻触传感器，空气炸锅将在大约一分钟后，切换到待机模式。
- After the air fryer has started its program, the time and temperature setting can still be adjusted.
空气炸锅在开始其程序后，仍然可调整时间和温度设置。

FUNCTION - Reset Touch Sensor / 功能 - 重设轻触传感器

The air fryer is equipped with a "Reset" Touch Sensor to reset to default setting of 180°C and 10 minutes.
空气炸锅配有“重设轻触传感器”键以恢复厂商设定180°C和10分钟。

- If user do not press the Start/Pause Touch Sensor, the air fryer will switch to its standby mode after approximately 1 minute and the user have to reselect the desired setting again.
如果用户没按下启动/暂停轻触传感器，空气炸锅将在大约一分钟后切换到待机模式，而用户需要重新设定。

- 

1. Connect unit to the power supply.
连接至电源。
- 

2. Remove Frying Basket.
移出煎炸篮子。
- 

3. Insert food into Frying Basket.
将食物放入煎炸篮子。
4. Insert food into the Frying Basket and install it into the Frying Basket Compartment until a click is heard. Never fill the Frying Basket beyond the maximum capacity.
将食物放入炸篮，并将其安装入煎炸篮子隔间中，直到听到咔嚓声。油炸食物切勿超过油炸篮的最大容量。



5. Slide Frying Basket Compartment into Air Fryer.
将煎炸篮子隔间放入炸锅里。
6. Set the desired time and temperature. Refer to "FUNCTION-Program Settings" in page 6.
设置所需的时间和温度。请参见第六页的“功能 - 程序设置”。

 - It is recommended to preheat the appliance for three minutes without any food if the appliance has not been used continuously and is still at room temperature.
倘若此电器没有被连续使用，或仍然处于室温状态。建议在未放入任何食物的情况下，将此电器预热三分钟。
 - It is recommended to occasionally take out the Frying Basket Compartment and shake the food around a bit for even browning effect on all sides of food. The time will not stop counting down but the heating element will pause until the Frying Basket Compartment has been re-inserted back into the appliance again.
建议偶尔取出炸篮隔间，摇晃食物，可使食物周边金黄，色泽均匀。炸篮取出时，此机的时间不会停止倒计时时，但是发热管将暂停发热，直到炸篮隔间重新插入设备内。
7. When the air fryer's cooking is done, a beep sound will be heard. The appliance will stop heating. Pull the Frying Basket Compartment from the appliance by the handle and place it on a stable, horizontal, flat surface.
当空气炸锅操作完成后，会听到一声“哔”。此机将停止加热。握住把手将炸篮隔间从此机内取出，并放置在一个平稳的表面上。

Note: / 注意:

- Do not press the frying basket release button when taking the frying basket compartment out from the appliance.
当从设备取出煎炸篮子隔间时，切勿按压煎炸篮子释放钮。
- Do not touch the hot frying basket compartment and hot frying basket. Take precaution against burns.
不要触摸热的煎炸篮子隔间和煎炸篮子。需格外小心，以免烧伤。

Frying Tips / 煎炸贴士

1. Smaller amount of ingredients usually require only a slightly shorter preparation time than larger amount of ingredients.
少量的食材通常比大份量的炸料需要较短的煎炸时间。
2. Shaking smaller ingredients halfway through the frying process optimises the end result and can help prevent uneven frying result.
煎炸中途摇晃小份量的食材可获取更佳的口感，也可避免不一致的煎炸效果。
3. Add some oil to fresh potatoes for a crispy result. Fry your ingredients inside the air fryer within a few minutes after you have added the oil.
在马铃薯上加点油以获得酥脆的口感。加上油后的几分钟内把食材放入炸锅内开始煎炸。
4. Snacks that can be prepared in an oven can also be prepared in the air fryer.
一些可以使用烤箱来预备的小吃也能用炸锅来预备。
5. The optimal amount for preparing crispy fries is 500 grams.
炸香脆薯条的最佳分量为500克。
6. You can also use the air fryer to reheat food. To reheat food, set the temperature to 150°C for up to 10 minutes.
也可使用炸锅来重新加热食物。欲加热食物，把温度调到150°C长达10分钟。

Baca manual arahan ini dengan teliti sebelum menggunakan perkakas.

1. *Gunakan hanya soket berkualiti tinggi sebagai sambungan soket ke bekalan utama. Sekiranya tidak ia boleh merosakkan perkakas atau menjejaskan operasinya.*
2. *Perkakas adalah untuk kegunaan rumah sahaja. Penggunaan komersil akan membatalkan jaminan.*
3. **JANGAN MENGUBAH SUAI** perkakas ini.
4. *Perkakas ini bukan untuk digunakan oleh orang (termasuk kanak-kanak) yang kurang upaya fizikal, deria atau kecacatan mental, atau kurang pengalaman dan pengetahuan, melainkan mereka diberi perhatian atau tunjuk ajar berkaitan penggunaan perkakas oleh orang yang bertanggungjawab terhadap keselamatan mereka.
Kanak-kanak haruslah diperhatikan untuk memastikan mereka tidak bermain dengan perkakas ini.*
5. *Jangan biarkan perkakas ini beroperasi tanpa pengawasan.*
6. *Jika talikod telah rosak, ia mesti diganti oleh pengilang, wakil servis atau orang yang berkelayakan untuk mengelakkan sebarang bahaya.*
7. *Jangan gunakan perkakas ini di dalam keadaan lembap atau berdekatan dengan api.*
8. *Sentiasa letakkan perkakas ini di atas permukaan yang rata dan stabil.*
9. *Jangan gunakan perkakas ini di atas permaidani atau alas meja kerana ia boleh menghalang aliran udara untuk keluar dan masuk.*
10. *Jangan sentuh permukaan perkakas semasa dan selepas memasak. Ia sangat panas!*
11. *Jangan rendamkan perkakas dan talikod kuasa di dalam air atau cecair lain.*
12. *Sekiranya berlaku kebakaran, jangan sembur api dengan air. Matikan kuasa, padamkan api dengan kain lembap.*
13. *Pemasa luaran tidak boleh dioperasi bersama dengan perkakas ini.*
14. *Jangan gerakkan perkakas dengan makanan panas di dalam.*
15. *Jangan isikan Bahagian Bekas Menggoreng dengan minyak atau cecair lain.*
16. *Jangan letakkan sebarang benda di atas perkakas semasa operasi.*
17. *Jangan tutup saluran udara masuk atau saluran udara keluar semasa operasi memasak.*

Pembersihan dan penyelenggaraan

- 1. Bersihkan perkakas setiap kali selepas digunakan.*
- 2. Bahagian Bekas Menggoreng dan Bekas Menggoreng mempunyai salutan tidak melekat. Jangan gunakan alatan dapur logam atau bahan-bahan pembersih yang meluntur untuk membersihkan perkakas ini, kerana ini boleh merosakkan salutan tidak melekat.*
- 3. Putuskan sambungan daripada bekalan kuasa dan benarkan perkakas menjadi sejuk sebelum pembersihan. (Anda boleh menyejukkan perkakas lebih cepat dengan mengeluarkan Bahagian Bekas Menggoreng)*
- 4. Lapkan bahagian luar perkakas dengan kain lembap. Gunakan bahan pencuci yang lembut jika perlu.*
- 5. Bersihkan Bahagian Bekas Menggoreng dan Bekas Menggoreng dengan air panas, bahan pencuci yang lembut dan span bukan kasar. Anda boleh menggunakan cecair nyah gris untuk mengeluarkan apa jua kotoran yang tertinggal.*
- 6. Petua: Jika kotoran tersangkut ke Bekas Menggoreng, atau bahagian bawah Bahagian Bekas Menggoreng, isi Bahagian Bekas Menggoreng dengan air panas dan peluntur ringan. Letakkan Bekas Menggoreng ke dalam Bahagian Bekas Menggoreng dan rendamkan selama kira-kira 10 minit.*
- 7. Bersihkan bahagian dalaman perkakas dengan air panas dan span lembut.*
- 8. Bersihkan elemen pemanas dengan berus pembersih untuk mengeluarkan segala sisa makanan.*

OPERASI – Sebelum digunakan.

1. Keluarkan perkakas dari kotak bungkus.
2. Bersihkan perkakas dengan teliti untuk menghilangkan kotoran ketika pembuatan (lihat "Pembersihan & Penyelenggaraan")

Fungsi Kawalan Sensor Sentuhan.

Perkakas ini telah disetkan pada tetapan suhu 180°C dan pemasa 10 minit.

1. Masukkan palam ke kuasa bekalan dan hidupkan suis. Bunyi beep akan kedengaran dan Sensor Sentuhan On/Off akan kelihatan.
 2. Tekan sensor sentuhan tersebut untuk 3 saat. Paparan digital akan menyala pada 180°C dan 10 minit pemasa.
 3. Tekan Sensor Sentuhan Mula/Henti yang berkelip.
 4. Perkakas akan mula beroperasi secara unduran waktu. Bunyi beep akan kedengaran sebaik sahaja proses memasak telah selesai. Paparan akan terpadam dan perkakas akan berada dalam mod sedia.
- Sekiranya Sensor Sentuhan Mula/Henti tidak ditekan selama lebih kurang 1 minit, perkakas akan bertukar kepada mod sedia.

FUNGSI – Tetapan Program

Perkakas ini telah disetkan pada tetapan suhu 180°C dan pemasa 10 minit. Ia juga boleh disetkan secara manual.

Menetapkan Suhu:

1. Masukkan palam ke kuasa bekalan dan hidupkan suis. Bunyi beep akan kedengaran dan Sensor Sentuhan On/Off akan kelihatan.
2. Tekan sensor sentuhan tersebut untuk 3 saat. Paparan digital akan menyala pada 180°C dan 10 minit akan tertunjuk pada pemasa.

3.  Tekan Sensor Sentuhan Suhu ▼ untuk meningkatkan suhu sehingga maksima 200°C.

4.  Tekan Sensor Sentuhan Suhu ▲ untuk mengurangkan suhu sehingga minima 60°C.

- Suhu akan berubah pada 5°C untuk setiap selang.

Melaraskan masa:

1. Tekan Sensor Sentuhan Pemasa **+** untuk menambahkan masa sehingga ke maksima 60 minit. (paparan akan menunjukkan 01:00). Tekan Sensor Sentuhan Pemasa **-** untuk mengurangkan masa sehingga minima 1 minit (paparan akan menunjukkan 00:01).
 - Masa akan berubah pada 1 minit untuk setiap selang.
2. Tekan Sensor Sentuhan Mula/Henti selepas selesai menetapkan suhu dan masa masakan. Perkakas akan mula beroperasi secara unduran waktu. Bunyi beep akan kedengaran sebaik sahaja operasi selesai. Paparan akan terpadam dan perkakas akan berada dalam mod sedia.
 - Sekiranya Sensor Sentuhan Mula/Henti tidak ditekan selama lebih kurang 1 minit, perkakas akan bertukar kepada mod sedia.
 - Suhu dan Masa masih boleh diubah walaupun semasa perkakas telah beroperasi.

FUNGSI – 8 Program Pra-set Auto

Untuk memudahkan masakan, perkakas ini dilengkapi dengan 8 program pra-set Auto yang boleh dipilih.

1. Masukkan palam ke kuasa bekalan dan hidupkan suis. Bunyi beep akan kedengaran dan Sensor Sentuhan On/Off akan kelihatan.
2. Tekan sensor sentuhan tersebut untuk 3 saat. Paparan digital akan menyala pada 180°C dan 10 minit pemasa.

3.  Tekan Sensor Sentuhan Menu. Paparan akan menunjukkan ikon program pertama dengan masa dan suhu yang telah dipra-setkan. Tekan sekali lagi sensor sentuhan tersebut untuk memilih program seterusnya.

4. Selepas itu, tekan Sensor Sentuhan Mula/Henti yang berkelip. Perkakas akan beroperasi secara unduran waktu.

8 program Pra-set auto adalah:

	Program 1	Pra-memanas	190°C	3 minit
	Program 2	Kentang goreng beku	200°C	12 minit
	Program 3	Stik keju beku	160°C	10 minit
	Program 4	Nugget beku	180°C	15 minit
	Program 5	Kepak ayam beku	180°C	20 minit
	Program 6	Kentang goreng segar	200°C	25 minit
	Program 7	Ayam goreng segar	200°C	38 minit
	Program 8	Nyah beku	60°C	5 minit



- Sekiranya Sensor Sentuhan Mula/Henti tidak ditekan selama lebih kurang 1 minit, perkakas akan bertukar kepada mod sedia.
- Suhu dan Masa masih boleh diubah walaupun semasa perkakas telah beroperasi.

FUNGSI – Sensor Sentuhan Set Semula

Perkakas ini dilengkapi dengan Sensor Sentuhan Set Semula untuk menetapkan semula pada tetapan suhu 180°C dan pemasa 10 minit.

- Sekiranya Sensor Sentuhan Mula/Henti tidak ditekan selama lebih kurang 1 minit, perkakas akan bertukar ke mod sedia dan pengguna perlu sekali lagi memilih tetapan yang diinginkan.

Cara-cara Penggunaan

-  Sambungkan perkakas ke bekalan kuasa.
-  Tanggalkan Bekas Menggoreng.
-  Masukkan makanan yang hendak dimasak ke dalam Bekas Menggoreng.
4. Masukkan makanan ke dalam Bekas Menggoreng dan pasangkan ke dalam Bahagian Bekas Menggoreng hingga bunyi klik kedengaran. Jangan masukkan terlalu banyak makanan ke dalam Bekas Menggoreng sehingga melebihi kapasiti maksima.
-  Sorong masuk Bekas Menggoreng ke dalam perkakas.
6. Pilih masa dan suhu yang dikehendaki. Lihat "fungsi-tetapan program" di muka surat I3.
 - Disarankan untuk memanaskan dahulu perkakas dalam keadaan kosong untuk selama lebih kurang 3 minit sekiranya perkakas tidak digunakan secara berterusan dan masih berada pada suhu bilik.
 - Disarankan sekali-sekala untuk mengeluarkan Bahagian Bekas Menggoreng dan goncangkan sedikit makanan yang berada didalamnya agar makanan digoreng garing dengan sekata. Tempoh masakan tidak akan berhenti namun, elemen pemanas akan terhenti sehingga Bahagian Bekas Menggoreng dimasukkan kembali ke dalam perkakas.
7. Setelah selesai memasak, bunyi beep akan kedengaran. Perkakas akan berhenti dari berfungsi. Tarik keluar Bahagian Bekas Menggoreng dan letakkan di atas permukaan yang rata dan stabil.

Nota:

- *Jangan tekan butang pelepasan pada Bekas Menggoreng semasa mengeluarkannya dari perkakas.*
- *Berhati-hati. Bekas Menggoreng dan Bahagian Bekas Menggoreng adalah sangat panas. Elakkan dari tersentuh.*

Tip menggoreng

1. *Bahan-bahan dengan jumlah yang lebih kecil biasanya memerlukan masa penyediaan lebih pendek sedikit daripada bahan-bahan dengan jumlah yang lebih besar.*
2. *Menggoncang bahan-bahan yang kecil semasa pertengahan menggoreng mengoptimalkan keputusan akhir dan boleh membantu mencegah kentang goreng yang tidak rata.*
3. *Tambah sedikit minyak pada kentang segar untuk hasil yang lebih rangup. Goreng bahan-bahan anda dalam penggoreng elektronik dalam beberapa minit selepas anda menambah minyak.*
4. *Makanan ringan yang boleh disediakan dalam ketuhar juga boleh disediakan dalam penggoreng elektronik ini.*
5. *Jumlah optimum untuk menyediakan kentang goreng rangup adalah 500 gram.*
6. *Anda juga boleh menggunakan Penggoreng Elektronik untuk memanaskan semula makanan. Untuk memanaskan semula makanan, tetapkan suhu 150°C selama 10 minit.*