

KHIND[®]
Experience More

USER MANUAL

KHIND[®]
Experience More

**DIGITAL
RICE
COOKER**
RCM18SS



KHIND CARE Mobile App



Download to register for
E-Warranty & enjoy hassle-
free after-sales services.

1-800-88-0032

khind.com.my



IMPORTANT

Please read this manual carefully before operating this product.
Keep this manual handy for further reference.

P/N: 40-51813-00

Safety & Warning Information

1. Read the following instructions before using the appliance.
2. Check if the voltage indicated on the appliance corresponds to the local voltage before you connect to the appliance.
3. Do not use this appliance if the cord or plug is damaged, or if this unit is malfunctioned or damaged in any way.
4. This appliance is not intended for use by persons (including children) with reduced physical, sensory or mental capabilities, or lack of experience and knowledge, unless they have been given supervision or instruction concerning use of the appliance by a person responsible for their safety.
Children should be supervised to ensure that they do not play with the appliance.
5. If the supply cord is damaged, it must be replaced by the manufacturer, service agent or similarly qualified persons in order to avoid a hazard.
6. The heating plate's surface is subject to residual heat after use. Do not touch the heated pot of the appliance during operation or immediately after use.
7. This appliance is intended for household use only.
8. Do not immerse the appliance into water or other liquids **EXCEPT** the inner pot.
9. **WARNING!** Avoid spillage on the power connector.
10. **WARNING!** Misuse of this appliance may cause injury.
11. Beware of hot steam from the appliance during operation when lid is opened. Keep yourself away from the appliance to avoid steam.
12. Always place the rice cooker on flat and stable surface. Do not expose rice cooker to water, humid conditions or heat sources. Do not expose Inner Pot to direct flame.
13. While Inner Pot is not being placed into the rice cooker (when rice cooker is empty) never try to operate the rice cooker.
Note: Do not place anything in between inner pot and the heating plate to avoid any damages.
14. The appliance is not intended to be operated by any external timer or separate remote-control system.

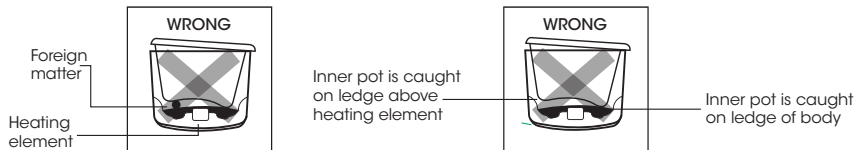

Important Information

1. The presence of either "minerals" or "hard water" in the water piping system, may cause brown or white spots and mineral scale which appear on the surface of the Stainless Steel Inner Pot, could visually resemble rust spots. As these spots are not rust, it is harmless and safe to consume water or food from the inner pot.
2. These spots can be removed by boiling Citric Acid Crystal Solution (Food Grade) to remove them. For tough stains, you may need to use a good metal cleaner to remove the stubborn stains and then wash off with soup solution before using.

1. Always switch off the appliance, unplug from main switch and let appliance cool down under below situation under below situation:
 - a) When the appliance is not in use or;
 - b) Before cleaning the appliance or;
 - c) Before putting on or taking off parts from appliance.
2. Use a damp cloth to clean / wipe the outer body. Remove the Inner Pot and the Inner Lid, clean with dishwashing detergent and a soft sponge. Do not use abrasive material or corrosive chemical detergent on the appliance.
3. Do not use wire brush or hard brush to clean, it may scratch and cause damage to the surface.
4. Dry the rice cooker by using a soft cloth.
5. Grains of rice and other residues may stick onto the heating plate. These stains must be cleaned using by a soft damp cloth. It can maintain and improve the cooking performance.
6. Do not immerse the appliance into water or other liquids except the inner pot.

Parts Identification

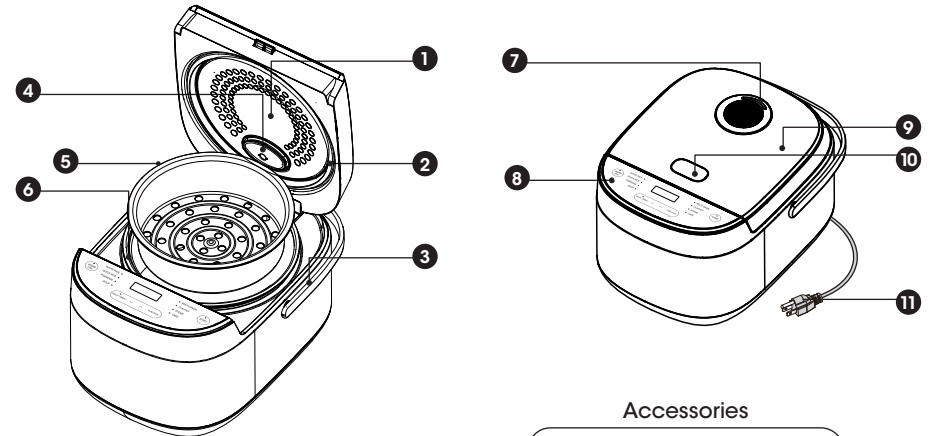

1. Detachable Inner Lid
2. Seal Ring
3. Handle
4. Bubble Breaker
5. Stainless Steel Inner Pot
6. Plastic Steam Tray
7. Steam Vent
8. Control Panel
9. Cover Lid
10. Open Button
11. Power Cord

*Pictures are for illustration purposes only.

Accessories

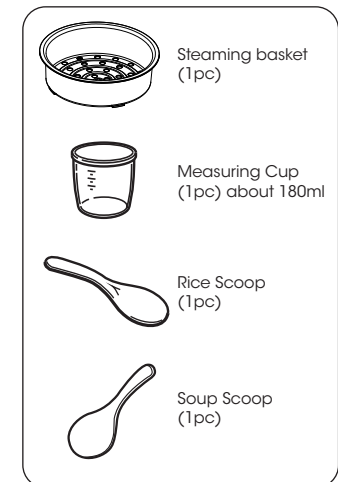

Model	RCM18SS
Voltage	220-240 ~ 50-60Hz
Power	790W
Gross Capacity	5L
Rice Capacity Only	1.8L
Quantity	1 Unit
Net Weight	4.1kg
Gross Weight	4.4kg
Product Dimension (LxWxH)	389 x 284 x 229mm
Box Dimension (LxWxH)	420 x 312 x 274mm
Colour	Red Alpha

*Specifications are subject to change without prior notice.

Operating Features



- Display Screen
 - LED Screen, Time, and Indicator are displayed.
- Start Button
 - Press to start cooking programs
- Function Button
 - Press to choose 8 preset cooking functions in Standard Cook, Quick Cook, Congee, Soup, Multi-grain, Claypot, Steam & Cake.
- + / - Button
 - Press + / - Button to adjust the time. Time adjustable range is 1 - 15 hours.
- Delay Timer Button
 - Press Delay Timer Button to preset cooking complete time.
 - Delay Timer up to 15 hours.
- Keep Warm / Off Button
 - Once cooking finish, it will automatically turn into Keep Warm mode. The keep warm function lasts up to 15 hours, but we recommended to keep warm within 6 hours to avoid yellowish rice or bottom crusted.
 - Press Keep Warm / Off Button when cancel or made error selection during operation.

A. Preparation

- Kindly take out all parts including plastics, Stainless Steel Inner Pot, Plastic Steam Tray, Detachable Cover Lid, Power Cord, and other accessories wash it before using.
- Please ensure there are no impurities on bottom of inner pot and around heating element. Kindly ensure the Stainless Steel Inner Pot fits closely with heating element.
- Measure and wash the required amount of rice in a separate container with measuring cup provided.
- Rinse the rice several times until the water become clear.
- Put the washed rice into Stainless Steel Inner Pot with corresponding amount of fresh water level on the indicator line based on your cooking preferences between Rice, Multigrain or Porridge.

Type	White Rice	Multigrain	Porridge
Rice (Cup/s)	Indicator Line	Indicator Line	Indicator Line
0.5	X	X	0.5
1	X	X	1
1.5	X	X	1.5
2	2	2	X
3	3	3	X
4	4	4	X
5	5	5	X
6	6	6	X
7	7	X	X
8	8	X	X
9	9	X	X
10	10	X	X

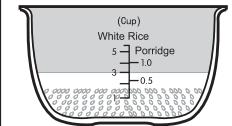

Reminder:

- * Please do not cook less than 2 cups of rice under White Rice & Multigrain mode. 0.5 cups under Porridge mode.
 - * Please pre-soak brown rice for 30 minutes before cooking & do not cook more than 6 cups of brown rice.
 - **You may adjust the amount of water according to own preferences based on type of rice.
 - **Table above is for references only.
- Wipe off the water on the outside of Stainless Steel Inner Pot, place it into Rice Cooker to align it with heating element correctly, turn inner pot gently from right to left.
 - Kindly ensure the bubble breaker is properly assembled.
 - Close the cover lid and insert power plug and start operate.

B. Delay Timer Function

1. Press "Function" button to select the desired functions. Selected function indicator light will turn on.
2. Press Delay Timer Button, the indicator light will turn on. The preset time is completed cooking time.
3. Press + / - button to adjust desired delay timer from 1 - 15 hours.
4. Once all selected, press Start Button to start delay timer.
 - * If preset time is longer than cooking time, indicator light for Delay Timer Button & Start Button will turn on.
 - * If preset time is shorter than cooking time, only Indicator Light of Start Button will turn on.
5. If require to cancel or selected wrong function during operation, press Warm/Off button to cancel the function, and select again the desired function.
6. Below are the functions that available to preset delay timer:

White Rice	Quick Rice	Porridge	Soup	Multi-grain	Claypot	Steam	Cake
<input type="radio"/>	<input type="radio"/>	<input type="radio"/>	<input type="radio"/>	<input type="radio"/>	<input type="radio"/>	<input type="radio"/>	X

*Not recommended to delay timer more than 13 hour, it may cause ingredient become stink.

C. Cooking Function

No	Function	Operation Step	Default Time	Time Adjustment	Preset
1	Standard Cook	Press "Function" button one time to "Standard Cook" > Indicator Light flashes > press "Start" to operate > Countdown timer start 10 minutes before finish cooking > Automatically switch to Keep Warm mode after cooked.	N/A	N/A	1-15 Hours
2	Quick Cook	Press "Function" button several times to "Quick Cook" > Indicator Light flashes > press "Start" to operate > Countdown timer start 10 minutes before finish cooking > Automatically switch to Keep Warm mode after cooked.	N/A	N/A	1-15 Hours
3	Congee	Press "Function" button several times to "Congee" > Indicator Light flashes > press "Start" to operate > Countdown timer start 10 minutes before finish cooking > Automatically switch to Keep Warm mode after cooked.	1:30 Hours	1 - 4 Hours	1-15 Hours

No	Function	Operation Step	Default Time	Time Adjustment	Preset
4	Soup	Press "Function" button several times to "Soup" > Indicator Light flashes > press "Start" to operate > Countdown timer start 10 minutes before finish cooking > Automatically switch to Keep Warm mode after cooked.	2 Hours	1 - 4 Hours	1-15 Hours
5	Multi-Grain	Press "Function" button several times to "Soup" > Indicator Light flashes > press "Start" to operate > Countdown timer start 10 minutes before finish cooking > Automatically switch to Keep Warm mode after cooked.	N/A	N/A	1-15 Hours
6	Claypot	Press "Function" button several times to "Claypot" > Indicator Light flashes > press "Start" to operate > Countdown timer start 10 minutes before finish cooking > Automatically switch to Keep Warm mode after cooked.	N/A	N/A	1-15 Hours
7	Steam	Press "Function" button several times to "Steam" > Indicator Light flashes > press "Start" to operate > Countdown timer start 10 minutes before finish cooking > Automatically switch to Keep Warm mode after cooked.	10 Minutes	1 Minutes - 1 Hour	1-15 Hours
8	Cake	Press "Function" button several times to "Cake" > Indicator Light flashes > press "Start" to operate > Countdown timer start 10 minutes before finish cooking > Automatically switch to Keep Warm mode after cooked.	45 Minutes	1.15 Hour	No

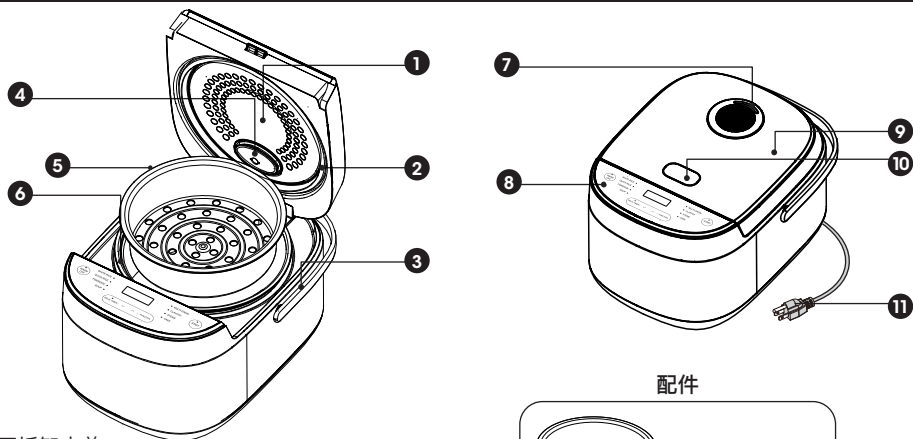

1. 可拆卸内盖
2. 密封环
3. 手柄
4. 破泡器
5. 不锈钢内胆
6. 塑料蒸格
7. 蒸汽阀
8. 操控面板
9. 锅盖
10. 开盖按钮
11. 电源线

* 图片仅用于说明目的。

配件

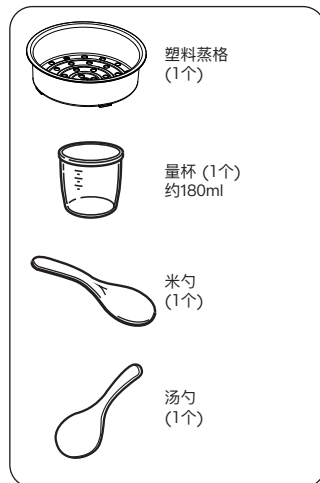

规格

型号	RCM18SS
电压	220-240 ~ 50-60Hz
功率	790W
Gross Capacity	5公升
Rice Capacity Only	1.8公升
Quantity	1 Unit
净重	4.1公斤
Gross Weight	4.4公斤
产品尺寸 (长x宽x高)	389 x 284 x 229毫米
产品尺寸 (长x宽x高)	420 x 312 x 274毫米
颜色	Red Alpha

* 规格如有更改, 恕不另行通知。

操作特点



- a) 显示屏
 - LED显示屏, 显示时间及指示灯。
- b) 启动按钮
 - 按下启动按钮以开启烹饪程序。
- c) 功能按钮
 - 按下功能按钮以选择8种预设烹饪功能, 包括标准烹饪、快速烹饪、粥、汤、杂粮、砂锅、蒸和蛋糕。
- d) + / - 按钮
 - 按下 + / - 按钮以调节烹饪时间。可调节时间为 1 - 15小时
- e) 预约按钮
 - 按下预约按钮以预设烹饪时间。
 - 预约按钮最长预设时间为15小时。
- f) 保温 / 关机按钮
 - 烹饪完成后, 饭锅将自动转入保温模式。保温功能可持续15小时, 但我们建议保温不超过6个小时内, 以避免米饭变焦或底部硬化。
 - 若操作过程中欲取消或出现错误, 请按下保温/关机按钮。

如何使用

A. 预备

1. 请将所有部件包括塑料件、不锈钢内胆、塑料蒸格、可拆卸内盖、电源线和其他配件取出, 清洗干净后才使用。
2. 请确保内胆底部与电热元件周围没有杂质, 并紧密贴合。
3. 请使用所提供的量杯测量米量, 并使用另一个容器清洗米粒。
4. 反复冲洗米粒直至水转清澈。
5. 将洗好的米粒放入不锈钢内胆, 根据您的烹饪选择如白饭、杂粮或粥, 依照水位指示线上的指示加入适量的水。

Cooking Type	Rice Limit	Cooking Time Needed
White Rice	2~10 cups	36~55 minutes
Quick Rice	2~10 cups	30~50 minutes
Multi-Grain	2~6 cups	About 60~80 minutes
Claypot	2~10 cups	About 60~80 minutes

*Above table it's for cooking references only.

Information:

- When select mode under Standard Cook, Quick Cook, Multi-Grain or Claypot, LED screen will display "----". During cooking, LED screen will display "{_ _ _ _}", count down timer will operate 10 minutes before cooking finished.
- When require to cook special rice such as stocked rice, glutinous rice or other food with condiment, please ensure select "Standard Cook" mode.
- User able adjust water cooking level based on own taste preferences.
- When using steam tray for steaming food, please add water to Stainless Steel Inner Pot up to "White Rice" water indicator level 2.
- The inner pot is very hot after using. Be careful when holding it, ensure the inner pot cool down before cleaning it.

安全注意事项

安全和警告信息

- 在操作本产品之前, 请仔细阅读所有说明。
- 在连接电源前, 请检查是否本产品所标示的电压是否与当地的电压符合。
- 如果电源线或插头损坏, 或者本设备出现故障或损坏, 请勿再使用此设备。
- 此电器不适合这些人士使用; 小孩, 体力弱及感官, 精神上有障碍, 缺少经验及知识者; 除非有人监督或指示如何操作, 并负责操作人的安全。小孩需紧密的监督, 此电器严禁被小孩当玩具玩。
- 如果电源线损坏, 必须由制造商、代理商或合格技术人员进行更换, 以避免造成危险。
- 加热板表面在使用后会残留余热。在使用期间或使用后, 请勿触摸此设备的表面和任何高温部件。
- 本产品仅供家庭使用。请勿将本设备使用于其他用途(除了内锅)。
- 请勿将此产品浸入水中或其他液体中。
- 警告!** 避免溢出到电源连接器上。
- 警告!** 错误使用此设备可能会造成伤害。
- 当此设备在操作中, 若要打开锅盖, 请小心热蒸汽从此设备冒出。请保持手和脸远离此设备, 以避免蒸汽烫伤。
- 烹饪前, 始终将电饭煲放在平坦稳定的表面上。不要将电饭煲暴露在水、潮湿的环境或热源中。请勿将内锅直接放在火炉上加热。
- 当内锅没有放在电饭锅中时, 切勿开始操作本产品。
备注: 不可在内锅与导热圈之间摆放任何异物。
- 本产品不能使用外部的定时器或独立的遥控器系统来操作。

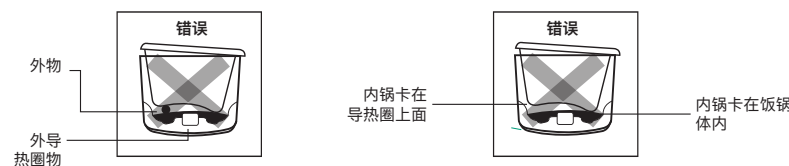

重要提示

- 自来水里的“矿物质”或“硬水”, 可能会导致不锈钢内锅的表面上出现棕色或白色斑点和矿物垢, 并造成相似生锈的视觉。但这些斑点是不会生锈及无害的, 可放心食用内锅里的水或食物。
- 这些斑点可以用沸腾的柠檬酸晶体溶液(食品级)以除去它们。对于强硬的污渍。你可能需要使用金属除污剂以除去顽固污渍, 然后在使用此电器前用肥皂液洗掉。

清洁与保养

- 当没使用电器时, 或清洁前, 或安装或拆卸部件前, 必须关闭此电器, 拔下电源插头, 并让电器冷却。
- 用湿布清洁机身外壳。取出内锅和内盖, 用洗碗剂或软性清洁剂清洗。请勿使用研磨性材料或腐蚀性化学清洁剂清洁此电器。
- 请勿使用钢丝刷或硬刷进行清洁, 否则这将会划伤内锅表面。
- 用软布擦干。
- 饭粒和其他异物可能会粘在电饭煲的加热板上。这些污渍必须使用柔软的湿布来清洗。这可以提高加热板与电饭煲内锅之间的烹饪性能。
- 请勿将此电器浸入水或其他液体中。

种类	白饭	杂粮	粥
米 (杯)	水位 指示线	水位 指示线	水位 指示线
0.5	X	X	0.5
1	X	X	1
1.5	X	X	1.5
2	2	2	X
3	3	3	X
4	4	4	X
5	5	5	X
6	6	6	X
7	7	X	X
8	8	X	X
9	9	X	X
10	10	X	X

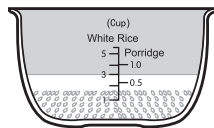

提醒:

- * 请勿在白米和杂粮烹饪模式下煮少于2杯的米。在粥烹饪模式下则不可煮少于0.5杯的米。
- * 糙米必须在煮前预先浸泡30分钟，并不可煮超过6杯。
** 您可根据米种自行调整水量，以烹调出您所喜爱的口感。
** 上表仅供参考。
- 6. 请将不锈钢内胆外部拭干后放入电饭锅中，准确对齐电热元件，并将内胆轻轻从右向左旋转。
- 7. 请确保破泡器安装正确。
- 8. 关上锅盖，插入电源并开始操作。

B. 预约功能

1. 按下“功能”按钮选择所需之烹饪功能，已选择之功能指示灯将亮起。
2. 按下预约功能按钮，其指示灯将亮起。所预设的时间是烹饪完成之时间。
3. 按 +/-按钮来调节所预约时间，可预设范围为1-15小时。
4. 一旦完成预设，按下启动按钮开始预约功能。
* 如果预设时间比烹饪时间长，预约功能按钮及启动按钮的指示灯将同时亮起。
* 如果预设时间比烹饪时间短，只有启动按钮的指示灯会亮起。
5. 操作过程中若需取消或功能选择错误，请按“保温/关机”按钮取消该功能，并重新选择。
6. 以下是可预设的预约功能:

白饭	快煮米饭	粥	汤	杂粮	砂锅	蒸	蛋糕
<input type="radio"/>	<input type="radio"/>	<input type="radio"/>	<input type="radio"/>	<input type="radio"/>	<input type="radio"/>	<input type="radio"/>	X

- * 不建议将预约时间设置超过13个小时，这可能导致食材变质。

C. 烹调功能

No	功能	操作步骤	默认时间	调整时间	预设时间
1	标准烹饪	按 "功能"按钮一次以切换到 "标准烹饪" 模式> 指示灯闪烁> 按 "启动" 开始操作 > 倒计时器将在烹饪结束前10分钟开始计时 > 烹饪完成后自动切换到保温模式。	N/A	N/A	1-15 小时
2	快速烹饪	按 "功能"按钮多次，以切换到 "快速烹饪" 模式> 指示灯闪烁> 按 "启动" 开始操作 > 倒计时器将在烹饪结束前10分钟开始计时 > 烹饪完成后自动切换到保温模式。	N/A	N/A	1-15 小时
3	粥	按 "功能"按钮多次，以切换到 "粥" 模式> 指示灯闪烁> 按 "启动" 开始操作 > 倒计时器将在烹饪结束前10分钟开始计时 > 烹饪完成后自动切换到保温模式。	1:30 小时	1 - 4 小时	1-15 小时
4	汤	按 "功能"按钮多次，以切换到 "汤" 模式> 指示灯闪烁> 按 "启动" 开始操作 > 倒计时器将在烹饪结束前10分钟开始计时 > 烹饪完成后自动切换到保温模式。	2 小时	1 - 4 小时	1-15 小时
5	杂粮	按 "功能"按钮多次，以切换到 "杂粮" 模式> 指示灯闪烁> 按 "启动" 开始操作 > 倒计时器将在烹饪结束前10分钟开始计时 > 烹饪完成后自动切换到保温模式。	N/A	N/A	1-15 小时
6	砂锅	按 "功能"按钮多次，以切换到 "砂锅" 模式> 指示灯闪烁> 按 "启动" 开始操作 > 倒计时器将在烹饪结束前10分钟开始计时 > 烹饪完成后自动切换到保温模式。	N/A	N/A	1-15 小时
7	蒸	按 "功能"按钮多次，以切换到 "蒸" 模式> 指示灯闪烁> 按 "启动" 开始操作 > 倒计时器将在烹饪结束前10分钟开始计时 > 烹饪完成后自动切换到保温模式。	10 分钟	1 分钟 - 1 小时	1-15 小时
8	蛋糕	按 "功能"按钮多次，以切换到 "蛋糕" 模式> 指示灯闪烁> 按 "启动" 开始操作 > 倒计时器将在烹饪结束前10分钟开始计时 > 烹饪完成后自动切换到保温模式。	45 分钟	1.15 小时	无

烹饪模式	米量限制	烹饪时间
白米	2~10 杯	36~55分钟
快煮米饭	2~10 杯	30~50分钟
杂粮	2~6 杯	大约60~80分钟
砂锅	2~10 杯	大约60~80分钟

* 上表仅供参考。

备注:

1. 当选择标准烹饪、快速烹饪、杂粮或砂锅模式，LED屏幕将显示“— — —”。在烹饪过程中，LED屏幕将显示“(_ _)”，倒计时器将在烹饪结束前10分钟开始计时。
2. 若需要烹调什锦饭、糯米饭或其他加有调料的食物时，请确保选择“标准烹饪”模式。
3. 用户可以根据自己的口味喜好调整烹调的水量。
4. 在使用蒸格蒸煮食物时，请将水加到不锈钢内锅上“白米饭”的水位指示线的2号标记。
5. 内锅使用后非常高温。请小心烫手，并等待冷却后才清洗。

Maklumat Keselamatan & Amaran

1. Sila baca semua arahan dengan teliti sebelum menggunakan peralatan ini.
2. Pastikan voltan pada perkakas dan pada voltan bekalan utama adalah sepadan.
3. Jangan menggunakan peralatan ini sekiranya wayar atau plag telah rosak, atau jika unit ini tidak berfungsi atau rosak di mana-mana bahagian.
4. Peralatan ini bukan untuk digunakan oleh orang kurang upaya (termasuk kanak-kanak) fizikal, deria atau kemampuan mental, atau kurang pengalaman dan pengetahuan, melainkan mereka dikawalselia atau mendapat tunjuk ajar yang sewajarnya berkaitan penggunaan peralatan ini oleh orang yang bertanggungjawab terhadap keselamatan mereka.
Kanak-kanak perlu dikawalselia bagi memastikan mereka tidak bermain dengan peralatan ini.
5. Sekiranya talikod rosak, ia harus diganti oleh pengilang, wakil servis atau orang yang berkelayakan untuk mengelakkan sebarang bahaya.
6. Terdapat haba baki di atas permukaan elemen pemanas selepas digunakan. Jangan sentuh permukaan atau sebarang bahagian peralatan yang panas semasa atau sejurus selepas digunakan sebab ia amat panas.
7. Peralatan ini hanya untuk kegunaan di dalam rumah sahaja. Jangan gunakan peralatan ini bagi tujuan lain.
8. Jangan rendamkan peralatan ini ke dalam air atau cecair lain kecuali periuk dalaman.
9. **AMARAN!** Elakkan tumpahan pada penyambung kuasa.
10. **AMARAN!** Penyalahgunaan peralatan ini boleh mengakibatkan kecederaan.
11. Berwaspada dengan wap panas yang keluar dari peralatan ini semasa digunakan terutamanya apabila membuka penutupnya. Jauhi tangan dan muka daripada peralatan tersebut bagi mengelakkan wap panas.
12. Sentiasa letakkan pemasak nasi di atas permukaan yang rata dan stabil sebelum memasak. Jangan mendedahkan pemasak nasi kepada air, keadaan lembap atau sumber-sumber haba. Jangan mendedahkan Periuk Dalaman kepada api.
13. Selagi Periuk Dalaman tidak diletakkan ke dalam pemasak nasi, jangan mula mengoperasikan perkakas ini.
Nota: Jangan letakkan sebarang benda asing di antara Periuk Dalaman dan plat elemen pemanas untuk mengelakkan kerosakan perkakas.
14. Jangan gunakan sebarang pemasa luaran atau sistem kawalan jauh berasingan untuk mengendalikan perkakas.

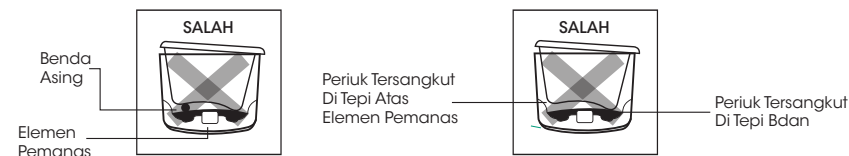

Maklumat Penting

1. Kesan bintik-bintik perang atau putih serta kesan keperangan yang wujud pada permukaan Periuk Dalam Keluli Tahan Karat atau pada dinding bekas sebenarnya adalah kesan dari kandungan "mineral" atau "kapur" yang wujud di dalam air paip. Ia bukan tanda-tanda karat, tidak memudaratkan dan sebarang makanan atau minuman dari periuk dalam adalah selamat untuk digunakan.
2. Bintik-bintik serta kesan keperangan ini boleh dihilangkan dengan mendidihkan larutan Asid Sitrik Kristal (gred makanan). Anda mungkin perlu menggunakan pembersih logam yang baik untuk menanggalkan kesan yang degil. Basuh dengan sabun sebelum menggunakan peralatan tersebut.

Pembersihan & Penyelenggaraan

1. Sentiasa matikan suis peralatan, cabutkan plag daripada bekalan utama dan biarkan peralatan tersebut menyejuk apabila tidak digunakan atau sebelum pembersihan, atau sebelum memasang atau menanggal bahagian-bahagiannya.
2. Gunakan kain lembap untuk membersihkan badan luarannya. Keluarkan Periuk Dalam dan Penutup Dalam, bersihkan dengan detergen pencuci pinggan atau ejen pembersih lembut. Jangan menggunakan bahan pelelas atau bahan pencuci kimia yang menghakis untuk membersihkan peralatan.
3. Jangan menggunakan berus dawai atau berus keras untuk pembersihan, ia boleh mencalarakan permukaan.
4. Keringkan dengan kain lembut.
5. Biji-bijian beras dan benda asing lain berkemungkinan melekat pada plat pemanas periuk. Kesan-kesan ini mesti dibersihkan menggunakan kain lembap yang lembut. Dengan demikian, kawasan berhubungan yang bersih dan kering di antara plat pemanas dan bahagian bawah Periuk Dalam akan menambah baikkan prestasi memasak.
6. Jangan merendamkan peralatan tersebut ke dalam air atau cecair lain.

Pengenalan Bahagian

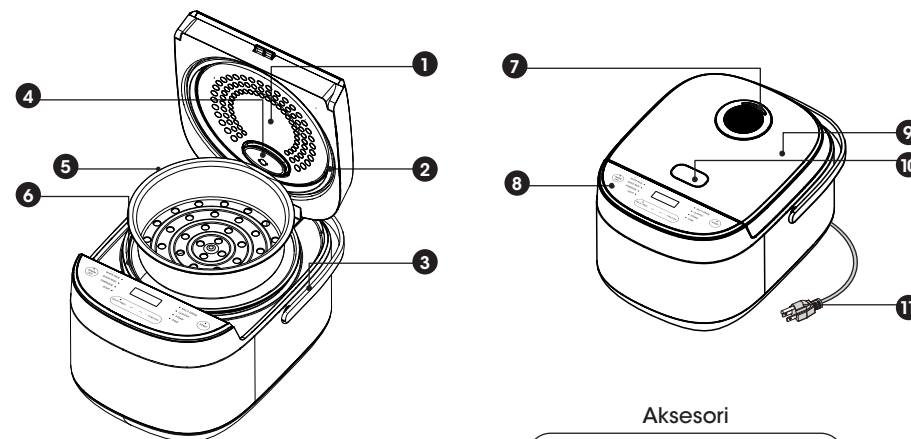

1. Penutup dalaman yang boleh ditanggal
2. Bulatan Pengehad
3. Pemegang
4. Pemecah Gelembung
5. Periuk Dalam Keluli Tahan Karat
6. Dulang Pengukus Plastic
7. Saluran Keluar Wap
8. Panel Kawalan
9. Penutup
10. Butang Pembuka
11. Talikod Kuasa

*Gambar adalah untuk tujuan ilustrasi sahaja.

Aksesori

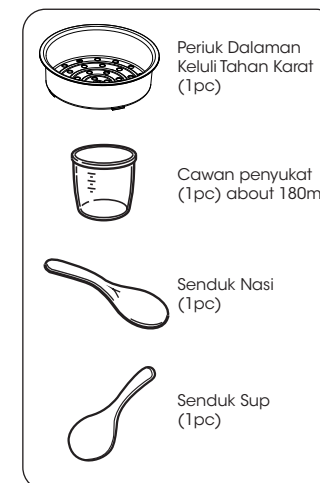

Model	RCM18SS
Voltan	220-240 ~ 50-60Hz
Kuasa	790W
Gross Capacity	5L
Rice Capacity Only	1.8L
Kuantiti	1 Unit
Berat Bersih	4.1kg
Gross Weight	4.4kg
Dimensi Produk (PxLxT)	389 x 284 x 229mm
Dimensi Kotak (PxLxT)	420 x 312 x 274mm
Warna	Red Alpha

*Spesifikasi tertakluk kepada perubahan tanpa notis terlebih dahulu.

Cara-cara Operasi



- Paparan Skrin
 - Paparan LED, Masa dan penunjuk akan dipaparkan.
- Butang Mula
 - Tekan butang "Start" untuk memulakan fungsi memasak yang anda ingini.
- Butang Fungsi
 - Tekan butang "Function" untuk memilih setiap fungsi memasak diantara Masakan Standard, Masak Segera, Bubur, Sup, Pelbagai bijirin, Claypot, Kukus dan Kek.
- Butang +/-
 - Tekan butang +/- untuk mengubah masa yang anda ingini iaitu diantara jarak 1 - 15 jam.
- Butang Pemasakan Tertunda
 - Tekan butang pemasakan tertunda untuk menetapkan masa masakan yang anda ingini.
 - Masa pratetap untuk menundakan masa boleh diubah hingga 15 jam.
- Butang Kekal Suam/Tutup
 - Setelah masakan selesai, pemasak nasi akan berubah status ke "keep warm" (kekal suam). Fungsi kekal suam boleh bertahan sehingga 15 jam. Masa yang disyorkan untuk mengekalkan suam adalah 6 jam bagi mengelakkan nasi hangus dan keras dibahagian bawah.
 - Tekan butang kekal suam/Tutup jika ingin membatalkan atau ketika membuat kesalahan dalam proses pemilihan.

A. Penyediaan

- Sila keluarkan semua bahagian seperti periuk dalaman keluli tahan karat, dulang wap plastik, penutup yang boleh ditanggal, talikod kuasa dan dibersihkan bahagian yang lain-lain sebelum penggunaan.
- Sila pastikan tiada kekotoran di bahagian bawah periuk dalaman. Pengguna dinasihatkan untuk memastikan periuk dalaman sesuai dengan plat pemanas.
- Sukat beras dengan cawan penyukat yang disediakan dan cuci beras yang diperlukan didalam bekas yang berasingan.
- Bilas beras yang telah dicuci sehingga air menjadi jernih.
- Masukkan beras yang telah dicuci ke dalam periuk dalaman dengan jumlah air yang sesuai berdasarkan pilihan masakan anda seperti jadual di bawah:

Jenis	Nasi Putih	Pelbagai Bijirin	Bubur
Beras (Cawan)	Garis Petunjuk	Garis Petunjuk	Garis Petunjuk
0.5	X	X	0.5
1	X	X	1
1.5	X	X	1.5
2	2	2	X
3	3	3	X
4	4	4	X
5	5	5	X
6	6	6	X
7	7	X	X
8	8	X	X
9	9	X	X
10	10	X	X

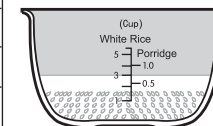

Peringatan:

- * Jumlah penggunaan beras yang disyorkan adalah tidak kurang daripada 2 cawan beras untuk Nasi Putih dan Pelbagai Bijirin, dan 0.5 cawan untuk Bubur.
 - * Pengguna dicadangkan untuk merendamkan beras perang selama 30 minit sebelum dimasak. Elakkan memasak melebihi 6 cawan beras perang.
 - **Anda boleh melaraskan jumlah air bersesuaian dengan jenis beras pilihan anda.
 - **Jadual diatas adalah untuk rujukan sahaja.
- Lap air di bahagian luaran periuk dalaman keluli tahan karat, masukkan kedalam periuk nasi dan selaraskan dengan plat pemanas dan pusingkan periuk dalaman dari kanan ke kiri.
 - Sila pastikan pemecah gelembung dipasang dengan betul.
 - Tutup penutup dan masukkan talikod kuasa kepada soket kuasa dan tekan suis untuk memulakan pemasakan.

B. Fungsi Delay timer

1. Tekan tombol "Function" untuk memilih pilihan fungsi yang anda inginkan. Lampu petunjuk akan menyala pada fungsi yang dipilih.
2. Tekan tombol Pemasa tertunda dan lampu petunjuk akan menyala. Masa pratetap adalah masa selesai memasak.
3. Tekan tombol +/- untuk mengubah dan menetapkan masa pratetap untuk masakan tertunda. Pemasa tertunda boleh dipratetap dari 1- 15 jam.
4. Tekan tombol mula untuk memulakan fungsi masakan tertunda.
 - * Jika masa pratetap yang anda tetapkan lebih dari masa memasak, lampu petunjuk untuk masa tertunda dan tombol mula akan menyala.
 - * Jika masa pratetap yang anda tetapkan singkat daripada masa memasak, hanya lampu petunjuk untuk tombol mula akan menyala.
5. Tekan tombol kekal suam/Tutup jika anda ingin mengubah fungsi yang tersalah pilih semasa proses pemilihan dan pilih semula fungsi yang anda inginkan.
6. Dibawah adalah fungsi yang tersedia untuk menetapkan masa masakan tertunda:

Nasi Putih	Masak Segera	Bubur	Sup	Multi-Grain	Claypot	Kukus	Kek
○	○	○	○	○	○	○	X

*Adalah tidak digalakkan untuk menetapkan masa tertunda lebih dari 13 jam untuk mengelakkan bau nasi yang kurang menyenangkan selepas dimasak.

C. Fungsi

No	Fungsi	Langkah-langkah Operasi	Default Time	Julat Masa	Masa Pratetap
1	Masakan Standard	Tekan "Function" sekali untuk memilih "Standard Cook" > Lampu petunjuk berkelip > Tekan "Start" > Pemasa undur akan mula pengiraan 10 minit sebelum masakan selesai > Setelah masakan selesai, pemasak akan beralih ke status "Keep Warm".	N/A	N/A	1-15 Jam
2	Masak Segera	Tekan "Function" beberapa kali untuk memilih "Quick Cook" > Lampu petunjuk berkelip > Tekan "Start" > Pemasa undur akan mula pengiraan 10 minit sebelum masakan selesai > Setelah masakan selesai, pemasak akan beralih ke status "Keep Warm".	N/A	N/A	1-15 Jam
3	Bubur	Tekan "Function" beberapa kali untuk memilih "Congee" > Lampu petunjuk berkelip > Tekan "Start" > Pemasa undur akan mula pengiraan 10 minit sebelum masakan selesai > Setelah masakan selesai, pemasak akan beralih ke status "Keep Warm".	90 minit	1 - 4 jJam	1-15 Jam

No	Fungsi	Langkah-langkah Operasi	Default Time	Julat Masa	Masa Pratetap
4	Sup	Tekan "Function" beberapa kali untuk memilih "Soup" > Lampu petunjuk berkelip > Tekan "Start" > Pemasa undur akan mula pengiraan 10 minit sebelum masakan selesai > Setelah masakan selesai, pemasak akan beralih ke status "Keep Warm".	2 Jam	1 - 4 Jam	1-15 Jam
5	Pelbagai Bijiran	Tekan "Function" beberapa kali untuk memilih "Multi-Grain" > Lampu petunjuk berkelip > Tekan "Start" > Pemasa undur akan mula pengiraan 10 minit sebelum masakan selesai > Setelah masakan selesai, pemasak akan beralih ke status "Keep Warm".	N/A	N/A	1-15 Jam
6	Claypot	Tekan "Function" beberapa kali untuk memilih "Claypot" > Lampu petunjuk berkelip > Tekan "Start" > Pemasa undur akan mula pengiraan 10 minit sebelum masakan selesai > Setelah masakan selesai, pemasak akan beralih ke status "Keep Warm".	N/A	N/A	1-15 Jam
7	Kukus	Tekan "Function" beberapa kali untuk memilih "Steam" > Lampu petunjuk berkelip > Tekan "Start" > Pemasa undur akan mula pengiraan 10 minit sebelum masakan selesai > Setelah masakan selesai, pemasak akan beralih ke status "Keep Warm".	10 minit	1 Minit - 1 Jam	1-15 Jam
8	Kek	Tekan "Function" beberapa kali untuk memilih "Cake" > Lampu petunjuk berkelip > Tekan "Start" > Pemasa undur akan mula pengiraan 10 minit sebelum masakan selesai > Setelah masakan selesai, pemasak akan beralih ke status "Keep Warm".	45 minit	75 Minit	N/A

Jenis Masakan	Had Beras	Jumlah Masa Untuk Masakan
Nasi Putih	2~10 cawan	36~55 minit
Masak Segera	2~10 cawan	30~50 minit
Pelbagai Bijirin	2~6 cawan	Lebih Kurang 60~80 minit
Claypot	2~10 cawan	Lebih Kurang 60~80 minit

*Jadual diatas adalah untuk rujukan masakan sahaja.

Makluma:

1. Bila membuat pemilihan dibawah fungsi Masakan standard, Masakan segera, Pelbagai bijirin atau Claypot, LED skrin akan memaparkan "----". Semasa operasi memasak, LED skrin akan memaparkan "(---)", pemasa undur akan mula mengira 10 minit sebelum masakan selesai.
2. Bila memilih memasak dengan beras seperti Beras, Nasi Pulut atau makanan lain yang dengan perasa, sila pastikan anda memilih fungsi "Standard Cook".
3. Pengguna boleh melaraskan paras air untuk masakan dengan tahap yang anda ingini.
4. Bila memakai dulang pengukus untuk mengukus, tambah air kedalam periuk dalaman keluli tahan karat sehingga paras air mencapai tahap 2 diatas garis petunjuk dalam periuk dalaman.
5. Periuk dalaman akan panas selepas setiap penggunaan. Pengguna hendaklah berhati-hati semasa memegangnya dan pastikan periuk dalaman menjadi sejuk sebelum membersihkannya.